



HUMANTECHNIK

visuTone.

DE

Bedienungsanleitung

Seite 2

EN

Operation Instructions

Page 6

FR

Mode d'emploi

Page 10

NL

Gebruiksaanwijzing

Pagina 14

IT

Istruzioni per l'uso

Pagina 18

ES

Instrucciones de servicio

Página 22

SE

Bruksanvisning

Sida 26

NO

Betjeningsveiledning

Side 30

FI

Käyttöohje

Sivu 34

PL

Instrukcja obsługi

Strona 38

HU

Kezelési útmutató

Oldal 42

Gerätevorderseite

Geräteseite links

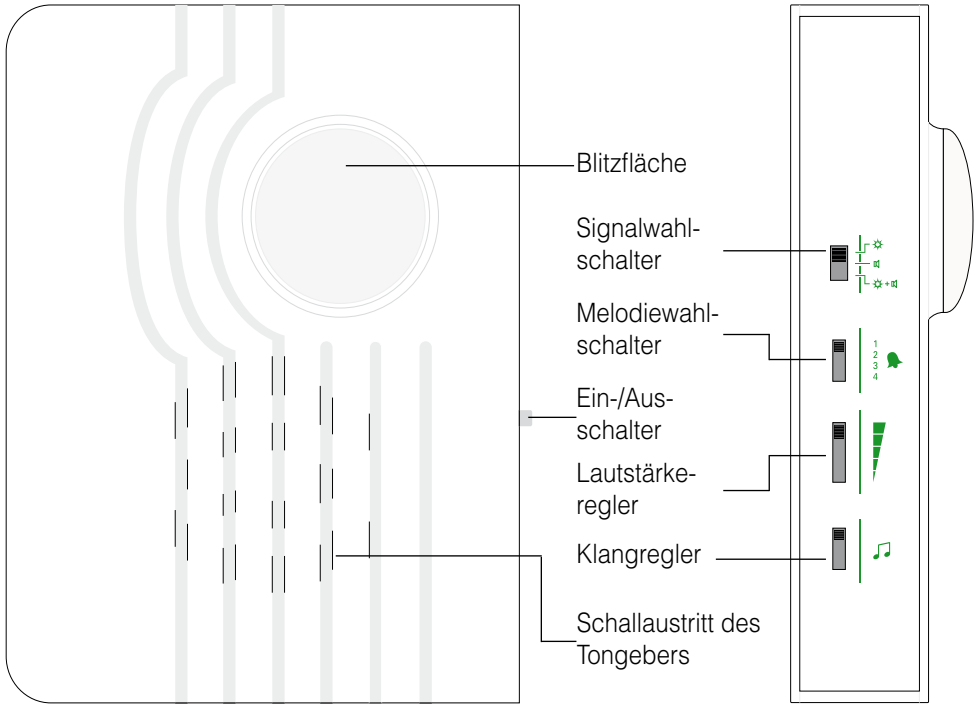

Geräteunterseite

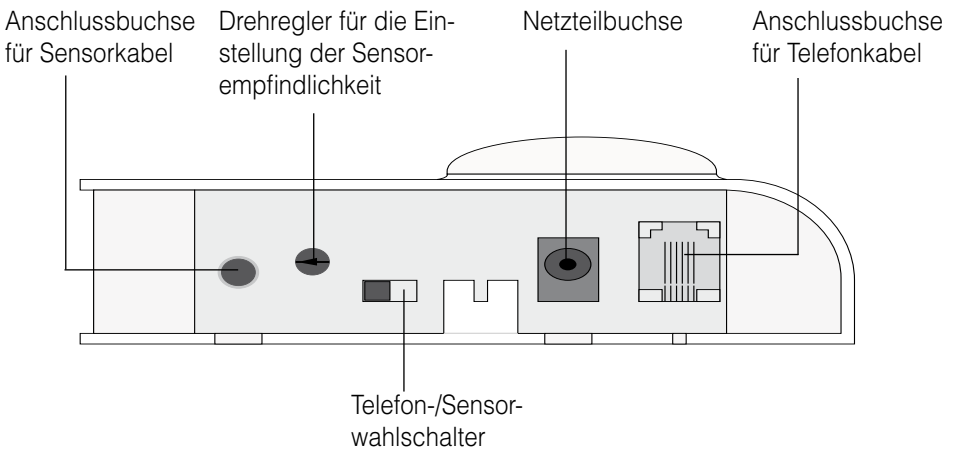

Wir beglückwünschen Sie zum Erwerb Ihres *visuTone*. Sie haben sich dabei für ein modernes und zuverlässiges System entschieden. Bitte lesen Sie diese Bedienungsanleitung aufmerksam durch, um die Anlage richtig in Betrieb nehmen zu können und mit allen Möglichkeiten des Systems vertraut zu werden.

Standard-Lieferumfang

Überprüfen Sie bitte, ob alle nachfolgend aufgeführten Teile enthalten sind:

- *visuTone*
- 4 Batterien (Mignon, AA, LR06)
- Telefonkabel, Länge 5 Meter
- Sensorkabel, Länge 5 Meter
- Bedienungsanleitung
- Garantiekarte

Sollten Teile fehlen, wenden Sie sich bitte an den Fachhändler oder direkt an den Hersteller.

Funktionsprinzip

Der *visuTone* nimmt auf elektronischem Weg die Klingelsignale Ihres Telefons oder Ihrer Haustürklingel auf und wandelt diese in akustische und optische Signale um.

1. Einlegen der Batterien

Auf der Rückseite des *visuTone* befindet sich ein Batteriefach. Öffnen Sie dieses, indem Sie den kleinen Bügel mit dem Daumen gegen den Batteriefachdeckel drücken und diesen dann abheben. Legen Sie nun die vier mitgelieferten Batterien in die Aussparung. Achten Sie dabei auf die richtige Polarität der Batterien! Verschließen Sie anschließend das Gerät wieder.

2a. Installation des Telefonkabels

Stecken Sie das Ende mit dem durchsichtigen Clip-Stecker (6-poliger Westernstecker) in die Anschlussbuchse an der Unterseite des *visuTone*, das andere Ende in die TAE-

N-Anschlussbuchse Ihrer Telefondose. Bei Verwendung des Telefonkabels muss der Telefon-/Sensorwahlschalter an der Unterseite des *visuTone* auf  gestellt werden.

Achtung

Bitte verwenden Sie nur das im Lieferumfang enthaltene Telefonkabel, da sonst die fehlerfreie Funktion des Gerätes nicht gewährleistet werden kann. Der *visuTone* ist für den Anschluss an das analoge Telefonnetz ausgelegt.

2b. Installation des Sensorkabels

Kleben Sie das Sensorplättchen mit Hilfe des Kleberings auf die Schallaustrittsöffnung Ihrer Haustürklingel und stecken Sie das Sensorkabel in die Anschlussbuchse an der Unterseite des *visuTone* ein. Ziehen Sie dazu die Schutzfolie des Kleberings auf dem Sensorplättchen ab.

Bei Verwendung des Sensorkabels muss der Telefon-/Sensorwahlschalter an der Unterseite des *visuTone* auf  gestellt werden. Für eine optimale Funktion des *visuTone* sollte der Empfindlichkeits-Drehregler so eingestellt werden, dass der Sensor sicher auf das Signal reagiert.

Hinweis

Mit dem *visuTone* können Sie **entweder** das Läuten der Türklingel **oder** das Klingeln des Telefons signalisieren. Beide Signale können nicht gleichzeitig vom *visuTone* verarbeitet und angezeigt werden.

3. Ein-/ Ausschalter

Stellen Sie den Ein-/ Ausschalter auf „ON“. Damit ist der *visuTone* betriebsbereit.

4a. Einstellung der Signalisierungsart

Mit Hilfe des Signalwahlschalters können Sie wählen, ob ein Tür- oder Telefonklingeln nur optisch, nur akustisch oder optisch und akustisch signalisiert werden soll. Schieben Sie dazu den Signalwahlschalter auf eine der drei möglichen Positionen:

- Schalter oben: nur optisch
- Schalter in der Mitte: nur akustisch
- Schalter unten: optisch und akustisch

4b. Einstellung der Melodie

Stellen Sie eine der vier möglichen Melodien mit Hilfe des Melodiewahlschalters ein.

4c. Einstellung der Lautstärke

Sie können die Lautstärke des Klingelsignals mit Hilfe des Lautstärkereglers in fünf Stufen einstellen.

4d. Einstellung des Klangs

Der Klang des Klingelsignals kann mit Hilfe des Klangreglers in vier Stufen zwischen hohem und tiefem Ton eingestellt werden.

Anmerkung (Sonderzubehör)

Ein als Sonderzubehör erhältliches Netzteil kann an die mit „DC 6V“ bezeichnete Buchse auf der Unterseite des *visuTone* angeschlossen werden.

Montage

Wenn Sie Ihr *visuTone* an der Wand befestigen möchten, nutzen Sie bitte die Aufhängvorrichtung auf der Rückseite des Geräts.

Wartung und Pflege

Das Gerät ist wartungsfrei. Bei Verschmutzung sollten Sie das Gerät gelegentlich mit einem weichen, angefeuchteten Tuch reinigen. **Achtung: Gerät vor Reinigung ausstecken!**

Verwenden Sie niemals Alkohol, Verdüner oder andere organische Lösungsmittel. Das Gerät sollte nicht über längere Zeit direkter Sonneneinstrahlung ausgesetzt werden und darüber hinaus vor großer Hitze, Feuchtigkeit oder starker mechanischer Erschütterung geschützt werden.

Achtung: Das Gerät ist **nicht** gegen Spritzwasser geschützt. Stellen Sie keine mit Flüssigkeit gefüllten Gegenstände, z.B. Vasen, auf das Gerät. Ebenfalls dürfen keine offenen Brandquellen, wie z.B. brennende Kerzen, auf das Gerät gestellt werden.

Bitte achten Sie darauf, dass die Batterien keiner übermäßigen Wärmequelle wie Sonneneinstrahlung, Feuer oder dergleichen ausgesetzt werden.

Garantie

Das Gerät weist eine hohe Betriebssicherheit auf. Sollten trotz sachgerechter Bedienung Störungen auftreten, setzen Sie sich bitte mit Ihrem Fachhändler in Verbindung oder wenden Sie sich direkt an den Hersteller. Die Garantieleistung umfasst die kostenlose Reparatur sowie den kostenlosen Rückversand. Voraussetzung dafür ist das Einsenden in der Originalverpackung, werfen Sie diese also nicht weg. Die Garantie verfällt bei Schäden, die durch unsachgemäße Behandlung oder Reparaturversuche von nicht autorisierten Personen (Zerstörung des Gerätesiegels) herbeigeführt wurden. Garantiereparaturen werden nur bei Einsendung der ausgefüllten Garantiekarte und einer Kopie der Rechnung/Kassenbeleg des Fachhändlers durchgeführt.

Die Gerätenummer muss in jedem Fall mit angegeben werden.



Entsorgung von gebrauchten elektrischen und elektronischen Geräten (anzuwenden in den Ländern der Europäischen Union und anderen europäischen Ländern mit einem separaten Sammelsystem für diese Geräte). Das Symbol auf dem Produkt oder seiner Verpackung weist darauf hin, dass dieses Produkt nicht als normaler Haushaltsabfall zu behandeln ist, sondern an einer Annahmestelle für das Recycling von elektrischen und elektronischen Geräten abgegeben werden muss.

Durch Ihren Beitrag zum korrekten Entsorgen dieses Produkts schützen Sie die Umwelt und die Gesundheit Ihrer Mitmenschen. Umwelt und Gesundheit werden durch falsches Entsorgen gefährdet. Materialrecycling hilft den Verbrauch von Rohstoffen zu verringern. Weitere Informationen über das Recycling dieses Produkts erhalten Sie von Ihrer Gemeinde, den kommunalen Entsorgungsbetrieben oder dem Geschäft, in welchem Sie das Produkt gekauft haben.

Technische Daten

Stromversorgung:	4x 1,5V Mignon-Batterien oder über 6 V-Steckernetzteil (Sonderzubehör) an 230 V, 50 Hz
Batterie-Bereitschaftsdauer:	ca. 3 Monate (bei 5 Ereignissen pro Tag)
Arbeitsbereich:	0° C – 40° C
Optische Signalisierung:	Blitzleuchte
Akustische Signalisierung:	In Lautstärke, Tonhöhe und Melodie veränderbarer Klingelton
Höhe:	152 mm
Breite:	115 mm
Tiefe:	40 mm
Gewicht:	350 g (inkl. Batterien)



Dieses Produkt entspricht den Normen der europäischen Union. EG Konformitätserklärungen können Sie bei Ihrem Fachhändler oder direkt beim Hersteller dieses Produkts erhalten.

Technische Änderungen vorbehalten.

Device frontside

Device left side

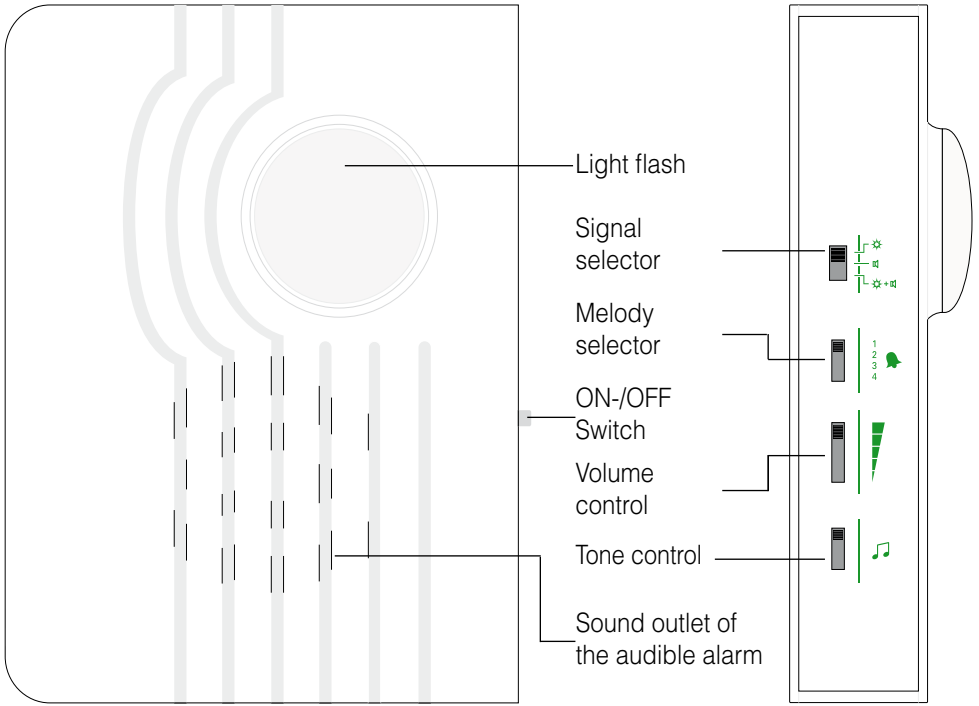

Device underside

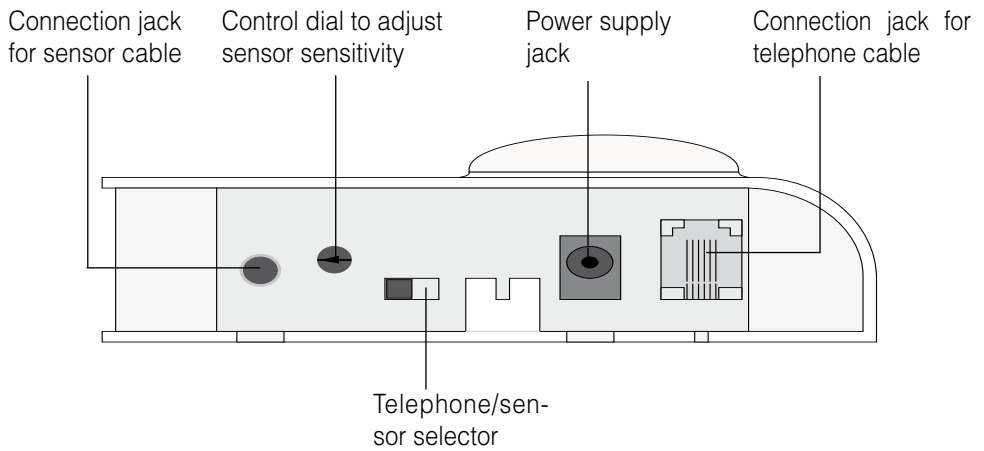

Congratulations on purchasing your *visuTone*. You have chosen a modern and reliable system. Please read through these operating instructions carefully. They tell you how to set up the system correctly and explain all the system's features to you.

Standard componets

Please check if all following components are included:

- *visuTone*
- 4 Batteries (Mignon, AA, LR06)
- Sensor cable, length 5 m
- Operating instructions
- Warranty card

If any parts are missing, please immediately contact your dealer or the manufacturer directly.

Operating principle

The *visuTone* picks up the ringing signals from your telephone or doorbell through an electrical connection and converts these signals into acustic and optical signals.

1. Inserting the batteries

You will find a battery compartment on the rear side of the *visuTone*. Open it by gently pressing the small clip against the battery compartment lid with your thumb and then lift it up. Now insert the four batteries that came with the device into the compartment, **making sure that plus is matched with plus and minus with minus!** Replace the lid on the compartment.

2a. Installation of the sensor cable

Use the adhesive ring to affix the sensor disk to the sound emission opening on your doorbell and insert the sensor cable into the connection jack on the underside of the *visuTone*. To do so, make sure to remove the

protective film over the adhesive ring on the sensor disk first.

If you use the sensor cable, the telephone/sensor selector on the underside of the *visuTone* must be set to . To ensure that the *visuTone* functions properly, the sensitivity control dial must be set so that the sensor reacts to the signal promptly.

2b. Installing a telephone cable (optional, not included)

Plug the end of the cable with the transparent clip-in connector (6-pin plug) into the socket on the underside of the *visuTone*. Plug the other end into a space telephone socket.

If you use a telephone cable, the telephone/sensor selector on the underside of the *visuTone* must be set to .

Important

The *visuTone* is designed to be connected to an analog telephone system.

Note

You can use the *visuTone* to either indicate a ring at the doorbell or a ring of the telephone. The *visuTone* is not able to process and indicate both signals at the same time.

3. ON-/OFF switch

Set the ON-/OFF switch to „ON“. The *visuTone* is now ready to operate.

4a. Selecting the type of signaling

Use the signal selector to choose whether a doorbell or telephone ring is to be signaled visually only, acoustically only or both visually and acoustically. To do so, slide the signal selector to one of the three following settings:

- Selector at the top: visually only
- Selector in the middle: acoustically only
- Selector at the bottom: visually and acoustically

4b. Selecting the melody

Use the melody selector to select one of the four melodies available.

4c. Adjusting the volume

Use the volume control to adjust the volume of the ring signal to one of five volume levels.

4d. Adjusting the tone

Use the tone control to adjust the tone of the ring signal to one of four levels between a high-pitched and a low-pitched tone.

Note (special accessory)

A power cord available as a special accessory can be plugged into the jack marked "DC 6V" on the underside of the *visuTone*.

Maintenance and care

The unit does not require any maintenance. If the unit does become dirty, simply wipe it clean with a soft, damp cloth. **Note: remove the *visuTone* from mains socket!**

Never use spirits, thinners or other organic solvents. Do not set up the unit where it will be exposed to full sunlight for long periods. In addition, it must be protected against excessive heat, moisture and severe mechanical shocks.

Note: This product is **not** protected against splash water. Do not place any containers filled with water, such as flower vases, or anything with an open flame, such as a lit candle, on or near the product.

Please make sure that the batteries are not exposed to excessive heat from such as sunlight, fire or anything similar.

Warranty

The unit is a very reliable product. Should a malfunction occur despite the unit having been set up and operated correctly, please contact your dealer or the manufacturer directly. This warranty covers the repair of the product and returning it to you free of charge. It is essential that you send in the product in its original packaging, so do not throw the packaging away. The warranty does not apply to damage caused by incorrect handling or attempts to repair the unit by people not authorised to do so (destruction of the seal on the unit). Repairs will only be carried out under warranty if the completed warranty card is returned accompanied by a copy of the dealer's invoice/till receipt.

Always specify the product number in any event.



Disposal of used electric and electronic units (applicable in the countries of the European Union and other European countries with a separate collection system).

The symbol on the product or the packaging indicates that this product is not to be handled as ordinary household waste but has to be returned to a collecting point for the recycling of electric and electronic units.

You protect the environment and health of your fellow men by the correct disposal of this products. Environment and health are endangered by a faulty disposal.

Material recycling helps to reduce the consumption of raw material. You will receive further information on the recycling of this product from your local community, your communal disposal company or your local dealer.

Technical data

Power supply:	4x 1.5V AA batteries or using the 6 V power cord (special accessory) plugged into a 230 V, 50 Hz power outlet
Battery life:	approx. 3 months (at 5 events a day)
Operating range:	0° C – 40° C
Optical signals:	Light flash
Acoustic signaling:	Ring signal with adjustable volume, tone and melody
Height:	150 mm
Width:	115 mm
Depth:	40 mm
Weight:	350 g (including battery):



This product complies with European Union norms.

You can obtain EC compliance declarations from your dealer, or directly from the manufacturer of this product.

Technical specifications subject to change without notice.

Face de l'appareil

gauche de l'appareil

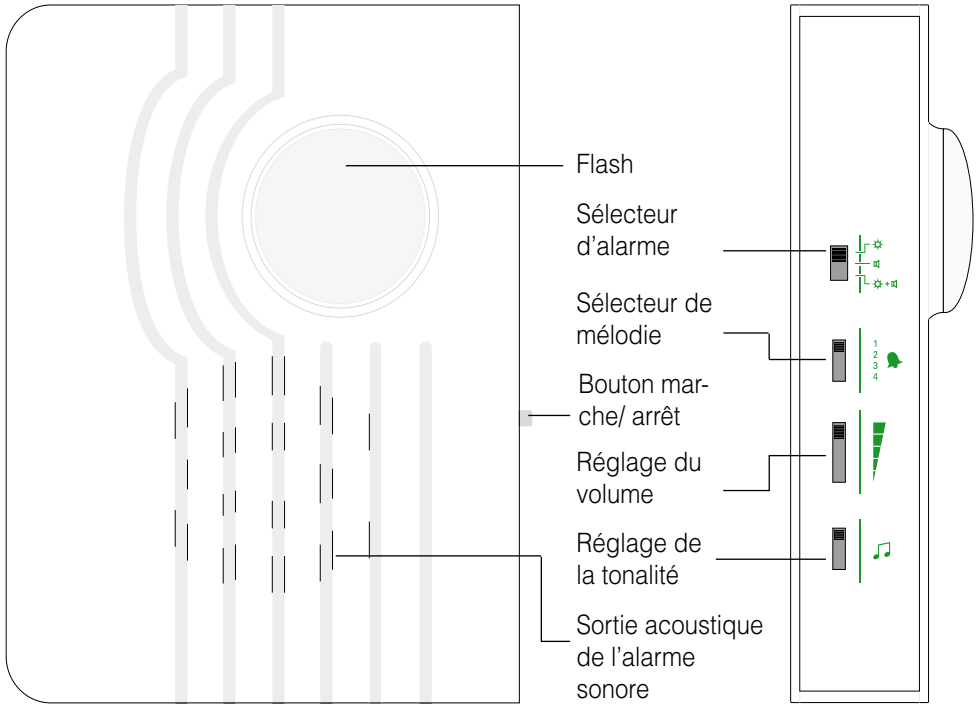

Face inférieure de l'appareil

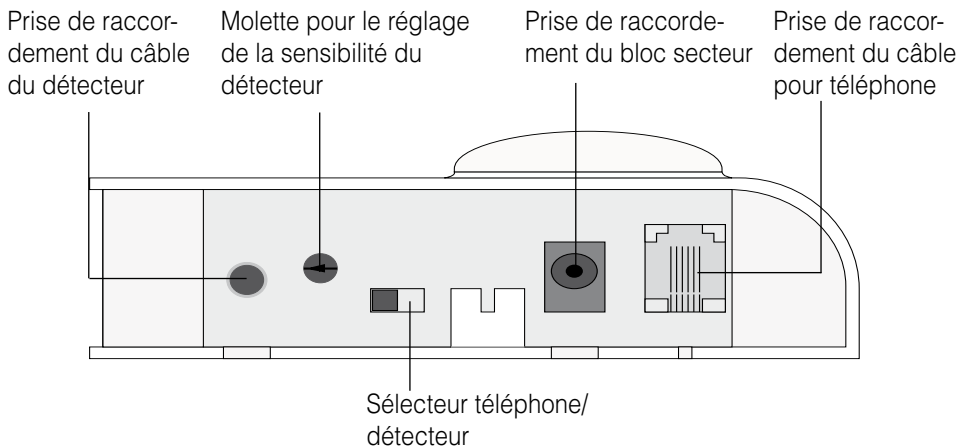

Félicitations pour l'achat de cet appareil *visuTone*. Vous avez opté pour un système moderne et fiable. Veuillez lire attentivement ce mode d'emploi pour une bonne mise en service de l'appareil et pour vous familiariser avec toutes les possibilités du système.

Livraison standard

Vérifiez si toutes les pièces énumérées ci-après sont bien présentes :

- *visuTone*
- 4 piles (Mignon, AA, LR06)
- Câble du détecteur, 5 m
- Mode d'emploi
- Coupon de garantie

En cas de livraison incomplète veuillez contacter immédiatement votre revendeur.

Principe de fonctionnement

Le *visuTone* capte électroniquement les signaux de la sonnerie de votre téléphone ou votre sonnette de la porte et les convertit en signaux acoustiques et optiques.

1. Mise en place des piles

Au dos du *visuTone* se trouve un compartiment à piles. Ouvrir le couvercle du compartiment à piles en poussant l'étrier vers le couvercle avec le pouce puis soulever. Placer les quatre piles fournies dans le logement. **Respecter la polarité des piles !** Refermer ensuite l'appareil.

2a. Installation du câble pour détecteur

Coller la plaquette du détecteur avec l'anneau autocollant sur le pavillon de la sonnette de porte et enficher le câble du détecteur dans la prise située sous le *visuTone*. Retirer pour cela le film protecteur de l'anneau autocollant sur la plaquette du détecteur.

Lorsque le câble pour détecteur est utilisé, le sélecteur téléphone / détecteur au-dessous du *visuTone* doit être réglé sur .

Le *visuTone* fonctionne au mieux lorsque la molette de sensibilité est réglée de manière à garantir une réaction du détecteur au signal.

2b. Installation d'un câble pour téléphone (non inclus, optionnel)

Enficher la fiche mâle transparente à clip (fiche 6 points) dans la prise de raccordement située sous le *visuTone* et l'autre extrémité du câble sur la prise téléphonique murale. Lorsque le câble pour téléphone est utilisé, le sélecteur téléphone / détecteur au-dessous du *visuTone* doit être réglé sur .

Attention

visuTone est conçu pour un raccordement au réseau téléphonique analogique.

Remarque

Le *visuTone* permet de signaler soit la sonnette de porte soit la sonnerie du téléphone. Ces deux signaux ne peuvent être traités et visualisés simultanément par le *visuTone*.

3. Bouton marche/ arrêt

Placer le bouton marche/ arrêt sur » ON «. Le *visuTone* est ainsi prêt au service.

4a. Réglage du type de signal

Le sélecteur d'alarme permet de choisir qui, de la sonnerie du téléphone ou de la sonnette de porte, doit être signalée. Le signal peut être visuel ou acoustique ou les deux. Il suffit de placer le sélecteur d'alarme sur l'une des trois positions :

- Sélecteur en haut : uniquement visuel
- Sélecteur au centre : uniquement acoustique
- Sélecteur en bas : visuel et acoustique

4b. Réglage de la mélodie

Régler l'une des quatre mélodies disponibles avec le sélecteur de mélodie.

4c. Réglage du volume

Régler le volume du signal sonore sur l'un des cinq niveaux.

4d. Réglage de la sonorité

La sonorité du signal se règle des aigus aux graves sur quatre positions.

Remarque (accessoire en option)

Un bloc-secteur disponible en option peut être raccordé sur la fiche désignée par » DC 6V « sur le dessous du *visuTone*.

Maintenance et entretien

L'appareil *visuTone* est exempt de maintenance. S'il est sale, nettoyez l'appareil avec un chiffon doux et légèrement humide. **Attention : débranchez-le d'abord !**

N'utilisez jamais d'alcool, de diluant ni d'autres solvants organiques. L'appareil *visuTone* ne doit pas être exposé en plein soleil de façon prolongée et il doit être protégé contre une chaleur importante, l'humidité et de fortes secousses mécaniques.

Important : Cet appareil **n'est pas** protégé contre les projections d'eau. Ne pas poser d'objet rempli d'un liquide, par exemple un vase, près de l'appareil. De même, ne pas poser près de l'appareil une source de combustion comme par exemple une bougie allumée.

Veiller à ce que la pile ne soit pas exposée à des sources de chaleur importantes comme par exemple l'ensoleillement direct ou le feu.

Garantie

Tous les *visuTone* sont très fiables. Si en dépit d'un montage et d'un emploi corrects, des dysfonctionnements apparaissent, veuillez contacter votre revendeur spécialisé ou vous adresser directement au fabricant.

La garantie comprend la réparation gratuite y compris la réexpédition. La seule condition est de renvoyer l'appareil dans son emballage d'origine. Ne le jetez donc pas.

Cette garantie ne s'applique pas pour des dommages occasionnés par une mauvaise manipulation ou encore des tentatives de réparation par des personnes non autorisées (endommagement du cachet signalétique de l'appareil).

Les réparations sous garantie ne sont exécutées qu'après réception du coupon de garantie dûment rempli ou d'une copie de la facture ou du ticket de caisse du revendeur.

Le numéro de l'appareil doit être indiqué dans tous les cas.



Gestion des déchets électriques et électroniques (dans les pays de l'Union européenne et dans les autres pays européens disposant d'un système de collecte distinct pour cette classe de déchets). Le symbole sur le produit ou l'emballage indique que ce produit ne doit pas être jeté comme les déchets ménagers ordinaires, mais apporté à un point de collecte pour le recyclage des déchets électriques et électroniques. En respectant ces règles pour votre équipement usagé,

vous apportez une contribution importante à la protection de l'environnement et de votre santé. Le non-respect de ces règles pour votre équipement usagé constitue une atteinte à l'environnement et une menace pour votre santé. Le recyclage des matériaux contribue à réduire la quantité de matières premières utilisées.

Pour en savoir plus sur le recyclage de ce produit, veuillez contacter les autorités locales compétentes, votre mairie ou le magasin où vous avez effectué votre achat.

Spécifications techniques

Alimentation électrique :	4 piles LR6 de 1,5 V ou par le bloc-secteur de 6 V (accessoire en option) raccordable sur le secteur (230 V, 50 Hz)
Durée de vie de la pile :	environ 3 mois (à raison de 5 événements par jour)
Température d'utilisation :	0° C – 40° C
Signal visuel :	Lumière flash
Signal acoustique :	Volume, tonalité et mélodie réglables
Hauteur :	150 mm
Largeur :	115 mm
Profondeur :	40 mm
Poids :	350 g (avec pile)



Ce produit répond aux normes de l'Union européenne.

Les déclarations de conformité CE sont disponibles auprès de votre revendeur ou directement auprès du fabricant du produit.

Sous réserves de modifications techniques.

Voorzijde van het apparaat

De linkerkant van het apparaat

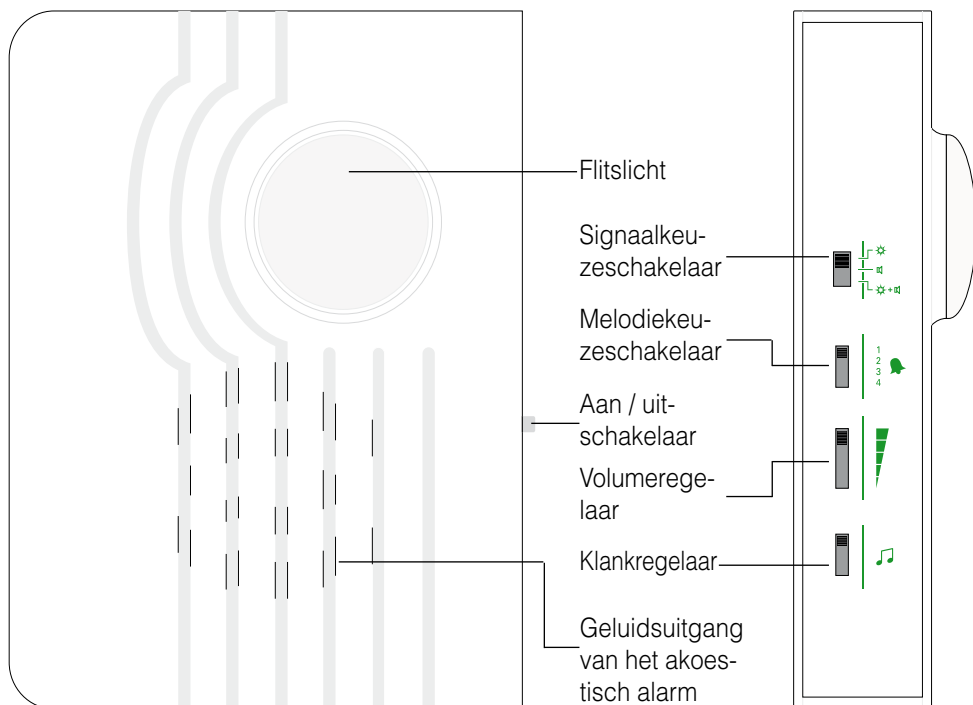

Onderkant van het apparaat

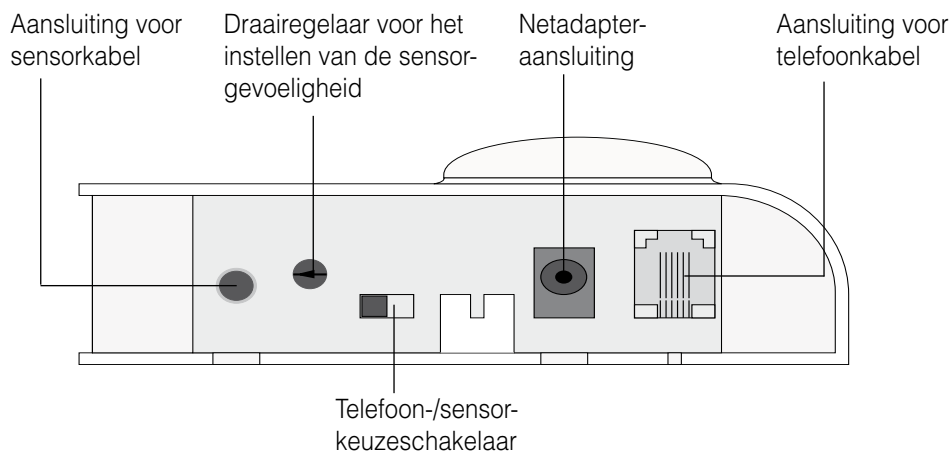

Hartelijk gefeliciteerd met uw aankoop van de *visuTone*. Wij hopen dat u er veel plezier aan zult beleven. U heeft daarmee gekozen voor een modern en betrouwbaar systeem. Lees deze gebruiksaanwijzing zorgvuldig door om het systeem correct in gebruik te kunnen nemen en met alle mogelijkheden van het systeem vertrouwd te worden.

Standaard leveringsomvang

Controleer of alle hierna opgesomde onderdelen aanwezig zijn:

- *visuTone*
- 4 mignonbatterijen (AA, LR06)
- sensorkabel, 5 m
- Handleiding
- Garantiekarta

Indien bepaalde onderdelen ontbreken, dient u onmiddellijk contact op te nemen met uw audicien of rechtstreeks met de fabrikant.

Werkingsprincipe

De *visuTone* registreert langs elektronische weg de belsignalen van uw telefoon een deurbel en zet deze om in akoestische en optische signalen.

1. Batterijen aanbrengen

Aan de achterkant van de *visuTone* bevindt zich een batterijvak. Open het vak door de kleine beugel met de duim tegen het batterijvakdeksel te drukken en dit dan op te tillen. Plaats nu de vier meegeleverde batterijen in de uitsparing. **Let daarbij op de juiste polariteit van de batterijen!** Sluit het apparaat vervolgens weer.

2a. Installatie van de sensorkabel

Kleef het sensorplaatje met behulp van de kleefring op de geluiduitgangsoopening van uw huisdeurbel en steek de sensorkabel in de aansluiting aan de onderkant van de *visuTone*. Trek daarvoor de beschermfolie van de kleefring op het sensorplaatje af. Bij het gebruik van de sensorkabel moet de

telefoon-/sensorkeuzeschakelaar aan de onderkant van de *visuTone* op  geschakeld worden. Voor een optimale werking van de *visuTone* moet de gevoeligheidsregelaar zo ingesteld worden dat de sensor goed op het signaal reageert.

2b. Installatie van een telefoonkabel (niet inbegrepen, optioneel)

Steek het uiteinde met de doorzichtige clipstekker (6-polige westernstekker) in de aansluiting aan de onderkant van de *visuTone*, het andere uiteinde in de N-aansluiting van uw telefooncontactdoos. Bij het gebruik van de telefoonkabel moet de telefoon-/sensorkeuzeschakelaar aan de onderkant van de *visuTone* op  geschakeld worden.

Opgelet

De *visuTone* is bestemd voor aansluiting op het analoge telefoonnet.

Aanwijzing

Met de *visuTone* kunt u dan het geluid van de deurbel of het rinkelen van de telefoon signaleren. Beide signalen kunnen niet tegelijkertijd door de *visuTone* verwerkt en weergegeven worden.

3. Aan/ uit-schakelaar

Zet de aan/uit-schakelaar op „ON“. Nu is de *visuTone* operationeel.

4a. Signaaltype instellen

Met behulp van de signaalkeuzeschakelaar kunt u kiezen of een deur- of telefoonbel alleen optisch, alleen akoestisch of optisch en akoestisch gesignaleerd moet worden. Schuif de signaalkeuzeschakelaar daarvoor op één van de drie mogelijke posities:

- Schakelaar boven: alleen optisch
- Schakelaar in het midden: alleen akoestisch
- Schakelaar onder: optisch en akoestisch

4b. Melodie instellen

Stel één van de vier mogelijke melodieën in met behulp van de melodiekeuzeschakelaar.

4c. Volume instellen

Met behulp van de volumeregelaar kunt u het volume van het belsignaal in vijf stappen instellen.

4d. Klank instellen

De klank van het belsignaal kan met behulp van de klankregelaar in vier stappen worden ingesteld tussen een hoge en een lage toon.

Opmerking (speciaal toebehoren)

Een als speciaal toebehoren verkrijgbare netadapter kan op de met „DC 6V“ gemarkeerde aansluiting aan de onderkant van de *visuTone* worden aangesloten.

Onderhoud en verzorging

Het apparaat is onderhoudsvrij. Wanneer het apparaat vuil is, hoeft u het enkel met een zachte, vochtige doek te reinigen. **Let op: eerst de stekkers uit het stopcontact halen!**

Gebruik nooit alcohol, verdunner of andere organische oplosmiddelen. De *visuTone* mag niet langdurig blootgesteld worden aan rechtstreekse zonnestralen en moet be-

scherm worden tegen grote hitte, vocht of sterke mechanische trillingen.

Opmerking: Het apparaat is **niet** beschermd tegen spatwater. Plaats geen met vloeistof gevulde voorwerpen, bijv. vazen, op het apparaat.

Ook open vuur, zoals bijv. brandende kaarsen, mag in geen geval op het apparaat worden geplaatst.

Garantie

De *visuTone* is zeer betrouwbaar en veilig. Mochten er ondanks correcte bediening storingen optreden, neem dan contact op met uw audicien of rechtstreeks met de fabrikant.

De garantie omvat de kostenloze reparatie en het gratis terugsturen van defecte apparaten. Voorwaarde voor de garantie is dat het apparaat in de originele verpakking teruggestuurd wordt. Gooi de originele verpakking dus niet weg! De garantie vervalt bij beschadigingen die veroorzaakt werden door onoordeelkundig gebruik of bij reparatiepogingen van niet erkende personen (verbreking van het garantiezegel op het apparaat). Reparaties op garantie kunnen alleen worden uitgevoerd als de garantiekaart samen met een kopie van de rekening/bon van de handelaar wordt ingestuurd.

Het serienummer van het apparaat moet steeds vermeld worden.



Verwijdering van gebruikte elektrische en elektronische apparatuur

(toe te passen in de landen van de Europese Unie en andere Europese landen met een eigen inzamelsysteem voor zulke apparaten). Het symbool op het product en de verpakking wijst erop dat dit product niet als normaal huisafval mag worden behandeld maar op een verzamelpunt voor de recyclage van elektrisch en elektronisch moet worden afgegeven. Door uw bijdrage tot de

correcte verwijdering van dit product, beschermt u de het milieu en de gezondheid van uw medemensen.

Milieu en gezondheid worden door foute verwijdering in gevaar gebracht. Materiaalrecyclage helpt het verbruik van grondstoffen te reduceren. Meer informatie over de recyclage van dit product krijgt u bij uw gemeente, de communale afvalverwijderingsbedrijven of in de zaak waar u dit product heeft gekocht.

Technische gegevens

Stroomtoevoer:

4 x 1,5V mignon-batterijen
6 V-netadapter (speciaal toebehoren)
aan 230 V, 50 Hz

Levensduur batterij:

ca. 3 maanden (bij 5 evenementen per dag)

Bedrijfstemperatuur:

0° C – 40° C

Optische signalering:

Flitslicht

Akoestische signalering:

in volume, toonhoogte en melodie
varieerbare beltoon

Hoogte

150 mm

Breedte:

115 mm

Diepte:

40 mm

Gewicht:

350 g (met batterij):



Dit product is in overeenstemming met de normen van de Europese Unie.

EG-conformiteitsverklaringen zijn verkrijgbaar bij uw vakhandel of direct bij de fabrikant van dit product.

Technische wijzigingen voorbehouden.

Lato anteriore dell'apparecchio

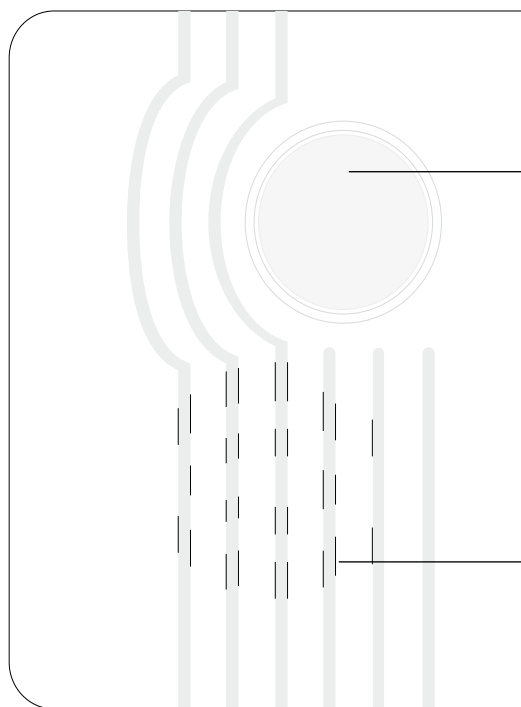

Lato sinistra dell'apparecchio

Superficie lampeggiante

Selettore di segnale

Selettore di melodia

On/off interruttore

Regolatore volume

Regolatore toni

Altoparlanti segnalatore acustico

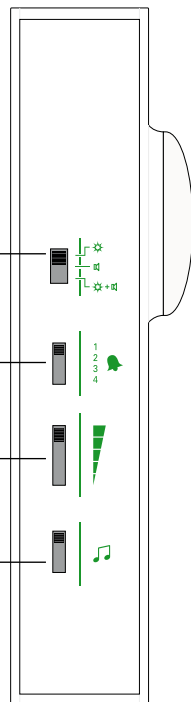

Lato inferiore dell'apparecchio

Presse per cavo sensore

Manopola per la regolazione della sensibilità del sensore

Presse per alimentatore

Presse per cavo telefonico

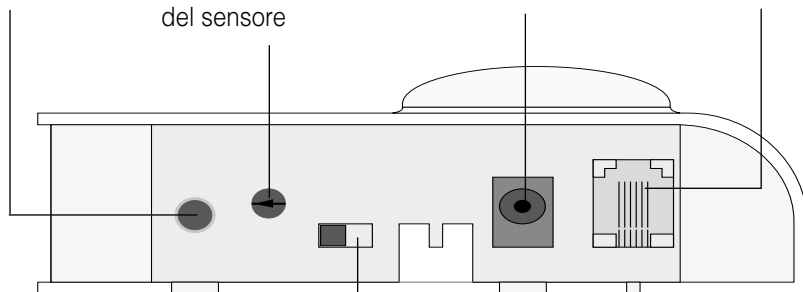

Selettore telefono/
sensore

Congratulazioni per l' *visuTone*. Ci auguriamo che possa utilizzarlo a lungo. Avete scelto un sistema moderno ed affidabile!

Vi invitiamo a leggere attentamente le istruzioni per l'uso che vi permetteranno di mettere correttamente in funzione l'impianto e di conoscere tutte le possibilità che questo offre.

Volume di fornitura standard

Controllare che siano presenti tutti gli elementi qui elencati nel volume di fornitura:

- *visuTone*
- 4 batterie (Mignon, AA, LR06)
- Cavo sensore, 5 m
- Istruzioni per l'utilizzo
- Scheda della garanzia

Se dovessero mancare alcuni degli oggetti elencati nel volume di fornitura, rivolgersi subito al rivenditore autorizzato o direttamente al produttore.

Funzionamento

Questo *visuTone* non intercetta elettronicamente gli squilli del telefono o gli squilli della porta e li converte in segnali acustici e ottici.

1. Inserimento delle batterie

Sul retro del *visuTone* si trova un vano batterie. Aprire il vano spingendo con il pollice la piccola staffa contro il coperchio del vano batterie e quindi sollevando il coperchio. Inserire le quattro batterie in dotazione nel vano. **Badare alla polarità corretta delle batterie!** Richiudere l'apparecchio.

2a. Installazione del cavo di sensore

Fissare la piastrina sensore con l'ausilio dell'anello adesivo all'uscita della suoneria del campanello ed inserire il cavo sensore nella presa sul lato inferiore del *visuTone*. A tale scopo staccare la pellicola protettiva dell'anello adesivo sulla piastrina sensore.

Con l'utilizzo del cavo di sensore il selettore telefono/sensore sul lato inferiore del *visuTone* deve essere posizionato su . Per assicurare un funzionamento ottimale del *visuTone* la manopola di sensibilità dovrà essere impostata in modo che il sensore reagisca affidabilmente al segnale.

2b. Installazione di un cavo di telefono (non incluso, opzionale)

Inserire l'estremità con il connettore a clip trasparente (connettore RJ11 a 6 poli) nella presa sul lato inferiore del *visuTone* e l'altra estremità nella presa N dell'accesso telefonico di casa. Con l'utilizzo del cavo di telefono il selettore telefono/sensore sul lato inferiore del *visuTone* deve essere posizionato su .

Attenzione!

Il *visuTone* per essere collegato alla rete telefonica analogica.

Nota bene

Il *visuTone* permette di segnalare o la suoneria del campanello di casa o la suoneria del telefono. Il *visuTone* non è in grado di elaborare e segnalare contemporaneamente entrambi i segnali.

3. Interruttore on/ off

Posizionare l'interruttore on/ off su „ON“. Il *visuTone* è ora pronto per l'uso.

4a. Impostazione del tipo di segnalazione

Con l'ausilio del selettore di segnale è possibile scegliere se la suoneria del campanello o del telefono deve essere segnalata solo otticamente, solo acusticamente oppure sia otticamente che acusticamente. A tale scopo spostare il selettore di segnale su una delle tre possibili posizioni:

- Selettore in alto: solo otticamente
- Selettore al centro: solo acusticamente
- Selettore in basso: otticamente ed acusticamente

4b. Impostazione della melodia

Impostare una delle quattro possibili melodie con l'ausilio del selettore di melodia.

4c. Regolazione del volume

Il regolatore di volume permette di regolare il volume suoneria su cinque livelli.

4d. Regolazione toni

Il regolatore toni permette di regolare il tono del segnale di suoneria su quattro livelli tra toni bassi ed acuti.

Annotazione (accessori speciali)

Un alimentatore disponibile come accessorio speciale può essere collegato alla presa „DC 6V“ sulla parte inferiore del *visuTone*.

Manutenzione

L'apparecchio non richiede manutenzioni. Pulire le possibili impurità con un panno umido e morbido. **Attenzione! Scollegare l'apparecchio prima di pulirlo!**

Non utilizzare mai alcool, diluenti o altri solventi organici.

Evitare una prolungata esposizione degli apparecchi ai raggi solari e proteggerli da eccessivo calore, umidità elevata e da forti scosse meccaniche.

Avviso importante: Questo pro-dotto **non** è protetto dagli schizzi. Non appoggiare contenitori di liquidi (ad esempio un vaso da fiori), né fiamme libere (ad esempio una candela) nelle vicinanze del prodotto.

Verificare che le batterie non siano esposte a luce solare, fuoco o a fonti di calore simili.

Garanzia

Ra diotras mittitore telefonico galva nico ha un funzionamento estremamente sicuro.

Se si dovessero però presentare dei guasti, nonostante la si sia montata ed utilizzata correttamente, contattare il rivenditore specializzato o rivolgersi direttamente al produttore. La prestazione di garanzia comprende la riparazione gratuita e la spedizione di ritorno gratuita dopo che è stata inviata anche la confezione originale, che deve pertanto essere conservata.

La garanzia perde validità in caso di danni provocati da un utilizzo improprio o da tentativi di riparazione da parte di persone non autorizzate (distruzione del sigillo di garanzia).

Le riparazioni coperte da garanzia vengono effettuate solo se viene inviato il certificato di garanzia compilato dal rivenditore autorizzato o quello originale in caso si fosse acquistato l'apparecchio direttamente presso il produttore.

Deve in qualsiasi caso essere indicato anche il numero dell'apparecchio.



Smaltimento delle apparecchiature elettriche ed elettroniche (norme da osservare nei paesi dell'Unione Europea e in altri paesi europei nei quali sia prevista la raccolta separata di questo tipo di apparecchiature). Il simbolo riportato sul prodotto o sulla confezione indica che il telefono non deve essere smaltito attraverso i normali canali di smaltimento dei rifiuti domestici ma portato a un centro di raccolta per il riciclo delle apparecchiature elettriche ed elettroniche. Il corretto smaltimento

dell'apparecchio telefonico rappresenta un contributo attivo alla protezione dell'ambiente e della salute dei cittadini. Al contrario, uno smaltimento non corretto costituisce un pericolo per l'ambiente e la salute dei cittadini. Il riciclaggio dei materiali contribuisce a ridurre l'utilizzo delle materie prime. Per ulteriori informazioni sul riciclaggio di questo prodotto rivolgersi alle autorità locali, al Comune o al negozio presso il quale è stato effettuato l'acquisto.

Dati tecnici

Alimentazione:	4x 1,5V batterie stilo oppure attraverso alimentatore 6 V (accessorio speciale) collegato a 230 V, 50 Hz
Durata della batteria:	Circa 3 mesi (considerando 5 eventi al giorno)
Temperatura d'utilizzo:	0° C – 40° C
Segnalazione ottica:	Flash
Segnalazione acustica:	Suoneria con volume, tono e melodia modificabili
Altezza:	150 mm
Larghezza:	115 mm
Profondità:	40 mm
Peso:	350 g (batteria inclusa)



Prodotto conforme alle direttive dell'Unione Europea.

Per ottenere una dichiarazione di conformità CE di questo articolo rivolgersi al proprio rivenditore o direttamente al produttore.

Ci riserviamo di effettuare modifiche tecniche.

Lado delantero del aparato

Lado izquierdo del aparato

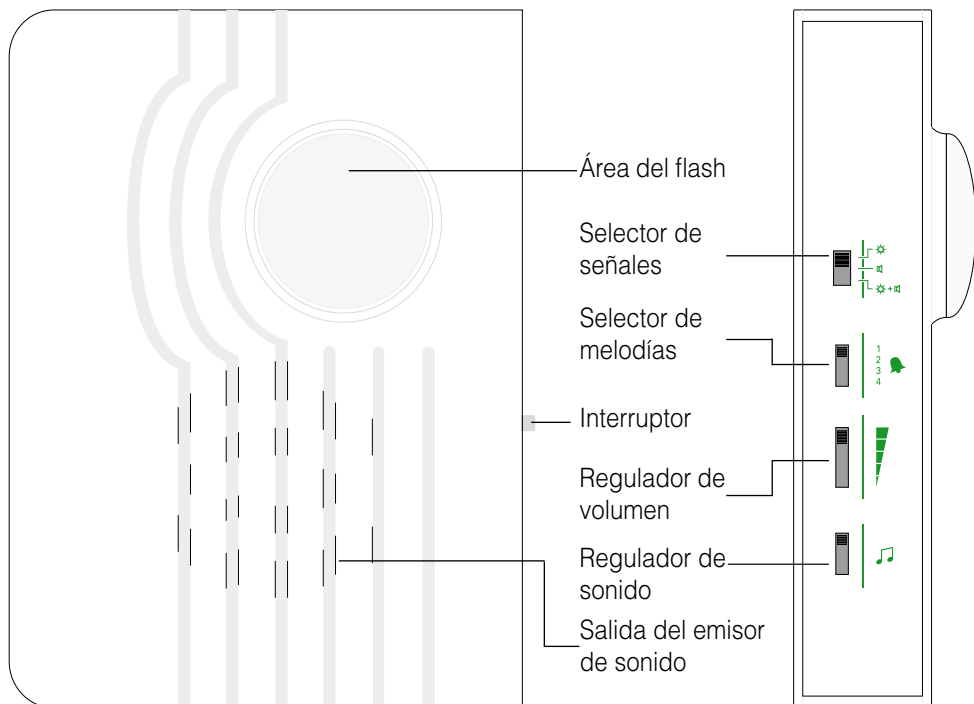

Parte inferior del aparato

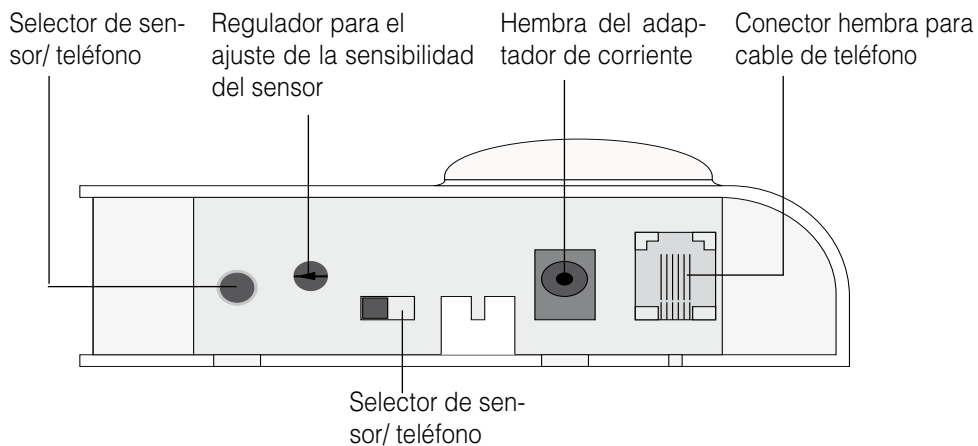

Le felicitamos por haber adquirido el *visuTone*. Con él, Usted ha elegido un sistema moderno y fiable. Por favor lea las instrucciones de servicio atentamente para poder poner la instalación en funcionamiento correctamente y familiarizarse con todas las posibilidades que ofrece el sistema.

Volumen de entrega estándar

Le rogamos comprobar si están incluidas todas las piezas enumeradas a continuación:

- *visuTone*
- 4 pilas (Mignon, AA, LR06)
- cable de sensor, 5 m
- Instrucciones de manejo
- Tarjeta de garantía

En caso de que falten piezas, le rogamos ponerse en contacto inmediatamente con su establecimiento especializado o directamente con el fabricante.

Principio de funcionamiento

El *visuTone* registra señales de llamada de su teléfono o llamada de su timbre de la puerta e por vía electrónica y las convierte en las señales acústicas y ópticas.

1. Colocación de las pilas

En la parte posterior del *visuTone* se encuentra el compartimento para las pilas. Para abrirlo, presione con el pulgar la pequeña pestaña hacia la tapa del compartimento y levante la tapa. Coloque en la cámara las cuatro pilas suministradas. **¡Asegúrese de que la polaridad de las pilas es correcta!** A continuación cierre el aparato.

2a. Instalación del cable de sensor

Con ayuda del anillo adhesivo, pegue la placa sensora sobre el orificio para la salida de sonido de su timbre de puerta y conecte el cable del sensor al conector hembra de

la parte inferior del *visuTone*. Para ello, retire la lámina protectora del anillo adhesivo de la placa sensora.

Si se utiliza el cable del sensor, el selector de sensor/teléfono de la parte inferior del *visuTone* se debe colocar en la posición . Para garantizar un correcto funcionamiento del *visuTone*, el regulador de sensibilidad debe estar configurado para que el sensor reaccione a la señal.

2b. Instalación de un cable de teléfono (no incluido, opcional)

Conecte el extremo con la clavija transparente de clip (clavija Western de 6 polos) en el conector hembra de la parte inferior del *visuTone* y el otro extremo en el conector N hembra de la toma de teléfono. Si se utiliza el cable de teléfono, el selector de sensor/teléfono de la parte inferior del *visuTone* se debe colocar en la posición .

Cuidado

El *visuTone* se ha concebido para la conexión a la red telefónica analógica.

Nota

Con el *visuTone* puede señalar el timbre de la puerta o el del teléfono. *visuTone* no puede procesar y mostrar ambas señales al mismo tiempo.

3. Interruptor

Coloque el interruptor en la posición de conectado. Con esto, el *visuTone* estará dispuesto para el funcionamiento.

4a. Ajuste del tipo de señalización

Con el selector de señales puede elegir si el timbre de teléfono o de puerta debe señalizarse solo visualmente, solo acústicamente o bien acústica y visualmente. Desplace para ello el selector de señales a una de las tres posiciones posibles:

- Interruptor arriba: solo señal óptica
- Interruptor en el centro: solo señal acústica
- Interruptor abajo: señal óptica y acústica

4b. Ajuste de la melodía

Ajuste una de las cuatro melodías posibles con el selector de melodías.

4c. Ajuste del volumen

El volumen de la señal de timbre se puede ajustar en cinco niveles con el regulador de volumen.

4d. Ajuste del sonido

El sonido de la señal de timbre se puede ajustar en cuatro niveles con el regulador de agudos/graves.

Observaciones (accesorios especiales)

Un adaptador de corriente, disponible como accesorio opcional, se puede conectar en la parte inferior del *visuTone* a la hembra designada como "DC 6V".

Mantenimiento y cuidado

El aparato no necesita mantenimiento. De haberse ensuciado el aparato, éste se debería limpiar ocasionalmente con un trapo suave y húmedo. **Importante: Desenchufe el aparato antes de la limpieza!**

Nunca se deberán utilizar alcohol, diluyentes u otros disolventes orgánicos. El aparato no debería exponerse por tiempos prolongados a irradiación solar directa, y además

debería protegerse contra calor intenso, humedad o fuertes sacudidas mecánicas.

Aviso importante: Este producto **no** está protegido contra derrames o salpicaduras accidentales de agua. No coloque recipientes con agua (como por ejemplo floreros) ni objetos que produzcan una llama viva (tales como velas encendidas) encima o cerca del producto.

Procure que las baterías no estén expuestas a fuentes de calor con temperaturas excesivamente altas, como la radiación solar, el fuego o similar.

Garantía

visuTone ha un funzionamento estremamente sicuro.

Se si dovessero però presentare dei guasti, nonostante la si sia montata ed utilizzata correttamente, contattare il rivenditore specializzato o rivolgersi direttamente al produttore. La prestazione di garanzia comprende la riparazione gratuita e la spedizione di ritorno gratuita dopo che è stata inviata anche la confezione originale, che de ve pertanto essere conservata.

La garanzia perde validità in caso di danni provocati da un utilizzo improprio o da tentativi di riparazione da parte di persone non autorizzate (distruzione del sigillo di garanzia).

Le riparazioni coperte da garanzia vengono effettuate solo se viene inviato il certificato di garanzia compilato dal rivenditore autorizzato o quello originale in caso si fosse acquistato l'apparecchio direttamente presso il produttore.

Deve in qualsiasi caso essere indicato anche il numero dell'apparecchio.



Indicación medioambiental/ eliminación

■ Eliminación de equipos eléctricos y electrónicos usados (de aplicación en los países de la Unión Europea y en otros países europeos con un sistema colector separado para estos equipos).

El símbolo en el producto o en su embalaje indica que este producto no se debe manipular como residuo doméstico normal, sino que se debe depositar en un punto de recogida para el reciclaje de equipos eléctricos

y electrónicos. Gracias a su contribución a una eliminación correcta de este producto está protegiendo el medio ambiente y la salud de sus semejantes. Una eliminación inapropiada daña el medio ambiente y la salud. El reciclaje de materiales ayuda a reducir el consumo de materias primas. Podrá obtener más información acerca del reciclaje de este producto en su ayuntamiento, en las empresas de eliminación municipales o en el comercio en el que ha adquirido este producto.

Datos técnicos

Alimentación de corriente:	4 pilas Mignon de 1,5 V o mediante adaptador de corriente de 6 V (accesorio especial) a 230 V, 50 Hz
Duración de la pila:	3 meses aproximadamente (con 5 eventos por día)
Gama de trabajo:	0° C – 40° C
Señalización óptica:	Luz de destellos
Señalización acústica:	Sonido de timbre de volumen, tono y melodía ajustables
Altezza:	150 mm
Larghezza:	115 mm
Profondità:	40 mm
Peso:	350 g (con pila)



Este producto cumple las normas de la Unión Europea. Puede obtener la declaración CE de conformidad directamente del fabricante de este producto o en un comercio especializado.

Salvo modificaciones técnicas.

Apparatens framsida

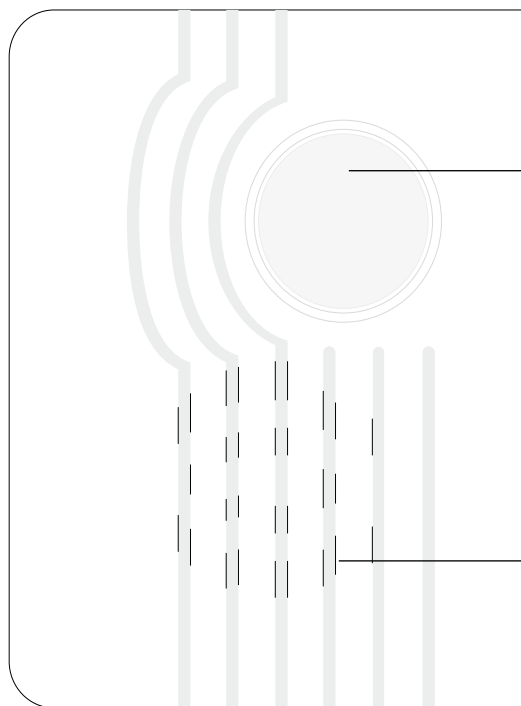

Apparatens vänster

Utgång för
ljusblitz
Signalvals-
brytare
Melodivals-
brytare
On / off
switch
Volymreglage
Tonreglage
Ljudutgång

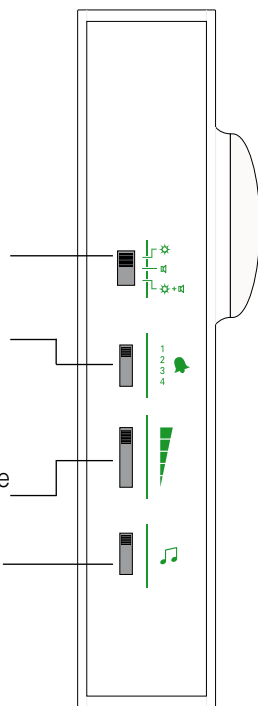

Apparatens undersida

Anslutningsuttag
för sensor-kabeln

Vridreglage för
inställning av
sensorkänsligheten

Uttag för
nät-delen

Anslutningsuttag
för telefonkabeln

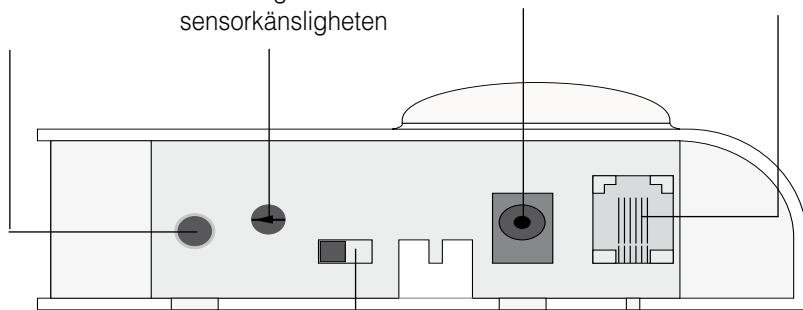

Brytare för
telefonval resp.
sensorval

Vi gratulerar dig till förvärvet av *visuTone*! Du har bestämt dig för ett modernt och pålitligt system! Var vänlig och läs igenom denna bruksanvisningen noggrant så att du blir förtrogen med systemets olika möjligheter och kan koppla in och använda anläggningen på rätt sätt.

Standardutrustning

Var vänlig kontrollera att alla delar som räknas upp här också finns medlevererade:

- *visuTone*
- 4 batterier (LR06/AA/Mignon)
- sensorkabel, längd 5 meter
- bruksanvisning
- garantkort

Om någon del saknas ber vi dig vända dig till försäljningsstället eller direkt till tillverkaren.

Funktionsprincip

visuTone fångar på elektronisk väg upp ringsignalen från din telefon eller dörrklocka och förvandlar denna till en akustisk (ljud) och optisk (blytljus) signal.

1. Lägga i batterierna

Det finns ett batterifack på baksidan av din *visuTone*. Facket öppnas genom att du med tummen trycker ner den lilla bygeln mot locket på batterifacket och sedan tar av det. Lägga därefter i de fyra medlevererade batterierna i sina spår. **Se till att + och - på batterierna hamnar rätt!** Sätt sedan fast locket igen.

2a. Montera sensorkabeln

Ta av skyddsfolien på klisterringen på sensorplattan och klistra fast sensorplattan på dörrklockans ljudutgång. Sätt sedan in sensorkabeln i anslutningsuttaket på undersidan av *visuTone*.

När sensorkabeln används måste telefonvals- / sensorvalsbrytaren på undersidan av

visuTone stå på .

För optimal funktion av *visuTone* ska du se till att vridreglaget för sensorkänsligheten är så inställt att sensorn säkert reagerar på dörrklockans signal.

2b. Montera telefonkabeln (ingår ej, valfritt)

Stoppa in kabeländan med den genomskinliga kontakten (6-pin modularkontakt) i anslutningsuttaket på undersidan av *visuTone* och den andra kabeländan i anslutningsuttaket på ditt telefonjack. När telefonkabeln används måste telefonvals- / sensorvalsbrytaren på undersidan av *visuTone* stå på .

OBS:

Den *visuTone* är avsedd för anslutning till det analoga telefonnätet.

Observera

visuTone kan användas för att visa signalen från antingen dörrklockan eller telefonen. *visuTone* kan inte användas samtidigt för både dörrklockan och telefonsignalen.

3. På / Av switch

Flytta på / av switch till "ON". Således är det *visuTone* drift.

4a. Einstellung des Signalwahlschalters

Med hjälp av signalvals-brytaren ställer du in hur dörrklockan eller telefonsignalen ska visas: bara optiskt; bara akustiskt eller både optiskt och akustiskt. Ställ brytaren i en av de tre möjliga lägena:

- Brytaren uppåt: bara optiskt
- Brytaren i mittläge: bara akustiskt
- Brytaren nedåt: både optiskt och akustiskt

4b. Inställning av melodi

Med melodivalsbrytaren ställer du in en av de fyra melodier som finns att välja på.

4c. Inställning av volym

Du kan ställa in ljudstyrkan på ringsignalen i fem olika steg med hjälp av volymreglaget.

4d. Inställning av ton

Med hjälp av tonreglaget kan tonen på ring-signalen ställas in i fyra olika lägen mellan hög ton och djup ton.

Specialtillbehör (medföljer ej)

En nätdel som kan anslutas till "DC 6V"- uttaget på undersidan av *visuTone* är special-tillbehör och kan köpas separat.

Underhåll och skötsel

Apparaten är underhållsfri. Vid behov av rengöring använder du en mjuk, lätt fuktad duk.

OBS: Koppla ur apparaten innan rengöringen!

Använd aldrig alkohol, förtunningsmedel eller andra organiska lösningsmedel. Utsätt inte heller apparaten för direkt solljus under längre tid utan skydda den mot överdriven värme, fukt och starka mekaniska skakningar.

OBS: Apparaten får inte utsättas för vattenstänk. Ställ inga föremål (t.ex. vaser) fyllda med vätska ovanpå apparaten. Placera inte heller öppen eld (t.ex. brinnande stearinljus) ovanpå den.

Se noga till att batterierna skyddas från stark värme alstrad av t.ex. solljus, öppen eld och liknande.

Garantin

Byte av batteri Apparaten har en hög drifts-säkerhet. Var god kontakta din återförsäljare eller vänd dig direkt till tillverkaren om störningar uppträder trots korrekt användning. Garantin omfattar kostnadsfri reparation samt kostnadsfri retursändning. En förutsättning härför är att apparaten skickas in i originalförpackningen, kasta alltså inte bort denna.

Garantin förfaller vid skador som förorsakats av felaktig behandling eller reparationsförsök av icke auktoriserade personer (förstöring av apparatens plombering). Garantireparationer genomförs endast vid insändning av det ifyllda garantikortet och en kopia av återförsäljarens faktura/kassakvitto. **Apparatnumret måste alltid också anges.**



Avfallshantering av begagnade elektriska och elektroniska apparater (ska användas i länder som ingår i den europeiska unionen och andra europeiska länder med ett separat uppsamlingsystem för dessa apparater). Symbolen på produkten eller dess förpackning hänvisar till att denna produkt inte får behandlas som normala hushållssopor, utan måste lämnas in till ett uppsamlingsställe för recycling av elektriska och elektroniska

apparater. Genom ditt bidrag till korrekt avfallshantering av denna produkt skyddar du miljön och dina medmänniskors hälsa.

Miljön och hälsan utsätts för risker genom felaktig avfallshantering. Materialrecycling hjälper till att reducera förbrukningen av råämnen. Ytterligare informationer om recycling av denna produkt erhåller du hos din kommunförvaltning, de kommunala avfallshanteringsföretagen eller i den affär där du köpt produkten.

Tekniska data

Strömförsörjning:	4x 1,5V LR6- batterier eller över 6 V-nät (specialtillbehör) vid 230V, 50 Hz
Batteriets drifttid:	ca 3 månader (vid 5 användningstillfällen/dag)
Arbetstemperaturområde:	0°C – 40°C
Optisk signal:	Blixtljus
Akustisk signal:	Ringsignal där melodi, volym och ton går att förändra
Höjd:	150 mm
Bredd:	115 mm
Djup:	40 mm
Vikt:	350 g (inkl. batterier)



Denna produkt motsvarar europeiska unionens standarder. EG-försäkran om överensstämmelse erhåller du hos din återförsäljare eller direkt hos produktens tillverkare.

Tekniska ändringar förbehålles.

Apparatets frontside

Apparatets venstre

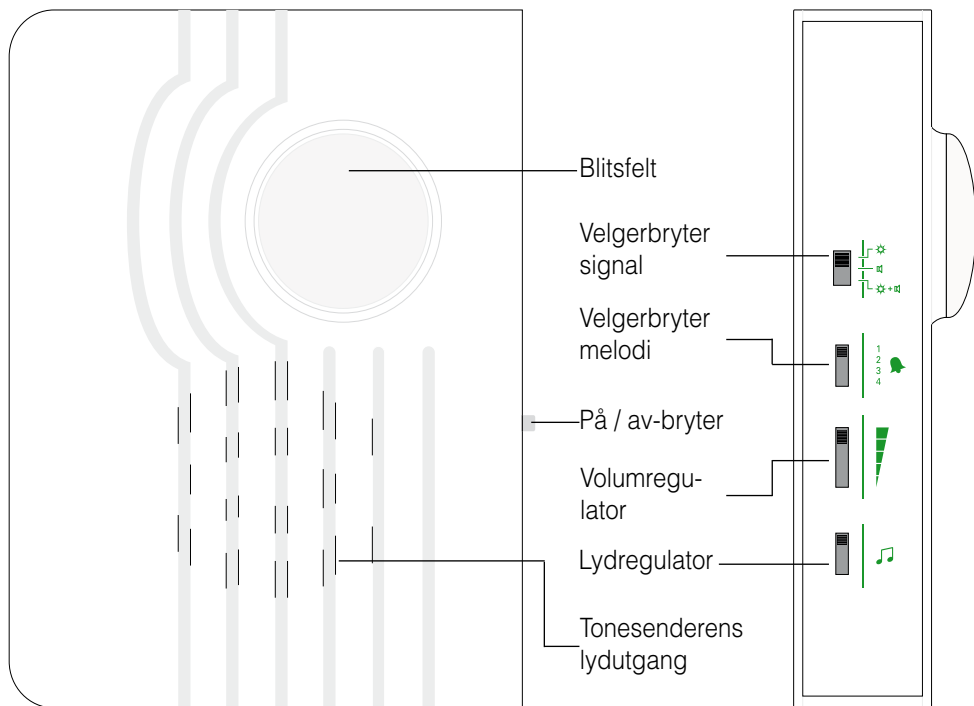

Apparatets underside

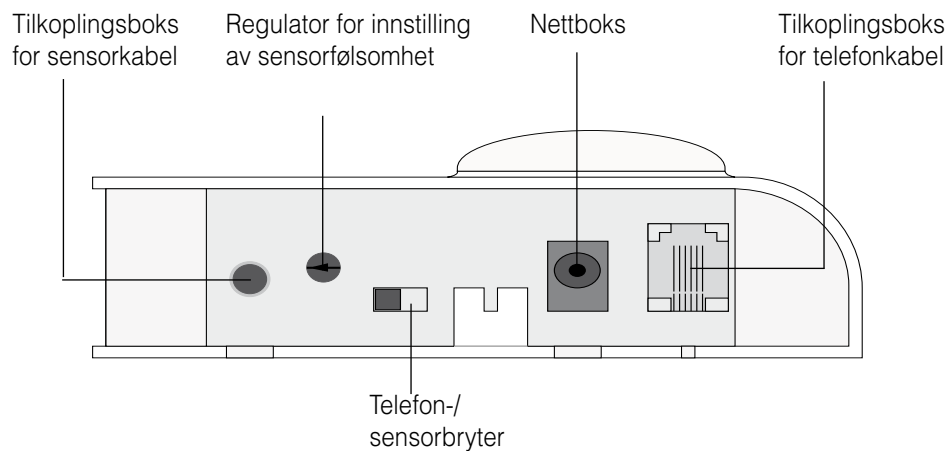

Vi ønsker deg tillykke med kjøpet av din *visuTone*. Du har ved dette bestemt deg for et moderne og pålitelig system. Les nøye gjennom denne bruksanvisningen for å kunne ta anlegget i bruk på riktig måte og bli kjent med alle mulighetene til systemet.

Standard-leveranseprogram

Vennligst kontroller om alle deler oppført nedenfor er med:

- *visuTone*
- 4 batterier (Mignon, AA, LR06)
- Sensorkabel, lengde 5 meter
- Bruksanvisning
- Garantikort

Hvis det skulle mangle deler, ta kontakt med din fagforhandler eller direkte med produsenten.

Funksjonsprinsipp

visuTone opptar på elektronisk måte ringesignalet til telefonen din eller ringeklokken for dørklokken og omdanner dette til akustiske og optiske signaler.

1. Sette i batteriene

På baksiden av *visuTone* befinner seg batterirommet. Åpne dette ved å trykke den lille bøylen med tommelen mot batteriromdekselet og løfte av dette. Sett nå de fire batteriene som leveres med inn i utsparingen.

Pass ved dette på batterienes riktige polaritet! Lukk deretter apparatet.

2a. Installasjon av sensorkabelen

Lim sensorbrikken ved hjelp av limringen på tonesenderen til dørklokken din og plugg sensorkabelen inn i kopleboksen på undersiden av *visuTone*. Trekk til dette av limringens beskyttelsesfolie på sensorbrikken. Ved bruk av sensorkabelen må telefon-/sensorbryteren på undersiden av *visuTone* stilles på .

For en optimal funksjon av *visuTone* bør føls-

omhetsregulatoren stilles inn slik at sensoren reagerer sikkert på signalet.

2b. Installasjon av telefonkabelen (ikke inkludert, valgfritt)

Plugg enden med den gjennomsliktige klempluggen (6-polet Westernstikker) i kopleboksen på undersiden av *visuTone*, den andre enden i N-kopleboksen til telefonboksen din. Ved bruk av telefonkabelen må telefon-/sensorbryteren på undersiden av *visuTone* stilles på .

OBS:

Den *visuTone* er utformet for tilkobling til det analoge telefonnettet.

Henvising

Med *visuTone* kan du enten signalisere ringingen til dørklokken eller ringingen til telefonen. Begge signaler kan ikke samtidig bearbejdes og vises av *visuTone*.

3. På / av-bryter

Flytt på / av-bryter til "ON". Dermed er *visuTone* operativt.

4a. Innstilling av type signalisering

Ved hjelp av velgerbryteren signal kan du velge om en dør- eller telefonringing bare skal signalisere optisk, bare akustisk eller optisk og akustisk. Skyv til dette velgerbryteren signal på en av de tre mulige posisjoner:

- Bryter oppe: bare optisk
- Bryter i midten: bare akustisk
- Bryter nede: optisk og akustisk

4b. Innstilling av melodien

Still inn en av de fire mulige melodier ved hjelp av velgerbryteren melodi.

4c. Innstilling av volumet

Du kan stille inn volumet til ringesignalet ved hjelp av volumregulatoren på fem trinn.

4d. Innstilling av klangen

Klangen til ringesignalet kan stilles inn ved hjelp av klangregulatoren på fire trinn mellom høy og dyp tone.

Anmerkning (ekstrautstyr)

En nettdel som kan fås som ekstra tilbehør kan tilkoples uttaket betegnet med „DC 6V“ på undersiden av *visuTone*.

Vedlikehold og pleie

Apparatet er vedlikeholdsfritt. Ved tilsmussing bør apparatet iblant rengjøres med en myk, lett fuktet klut. **OBS: Plugg ut apparatet før rengjøring!**

Benytt aldri alkohol, fortynner eller andre organiske løsemidler. Apparatet bør ikke utsettes for direkte sollys over lengre tid, og må også beskyttes mot sterk varme, fuktighet eller sterk mekanisk vibrasjon.

OBS: Apparatet er ikke sprutsikkert. Plasser ikke gjenstander fylt med væske, f.eks. vaser, på apparatet. Likeledes må det ikke settes åpne brannkilder, som f.eks. brennende lys, på apparatet.

Pass på at batteriene ikke utsettes for sterke varmekilder som direkte sollys, ild eller lignende.

Garanti

Apparatet er ytterst driftssikkert. Hvis det til tross for saklig korrekt betjening skulle oppstå forstyrrelser, så sett deg i forbindelse med din fag-forhandler eller henvend deg direkte til produsenten.

Garantietelsen omfatter gratis reparasjon og gratis tilbakesending. Forutsetning er at apparatet sendes inn i originalemballasjen, du må altså ikke kaste denne.

Garantien bortfaller ved skader som er oppstått gjennom usaklig behandling eller reparasjonsforsøk av ikke-autoriserte personer (ødeleggelse av apparatets segl). Garanti-reparasjoner blir bare utført ved innsending av utfylt garantikort og en kopi av fakturaen/kassekvitteringen fra fag-forhandleren. **Apparatets nummer må i alle tilfeller oppgis.**



Avfallsbehandling av brukte elektriske og elektroniske apparater (kommer til anvendelse i alle land i den Europeiske Union (EU) og i andre europeiske land med et separat samlesystem for disse apparatene).

Symbolet på produktet eller på dets emballasje henviser til at dette produktet ikke skal behandles som normalt husholdningsavfall, men skal bringes hen til et mottakersted for recycling av elektriske og elek-

troniske apparater. Gjennom ditt bidrag til korrekt avfallsbehandling av dette produktet beskytter du miljøet og dine medmenneskers helse.

Miljø og helse er i fare ved feilaktig avfallsbehandling. Materiale-recycling hjelper til å redusere forbruket av råstoffer. Ytterligere informasjon om recycling av dette produktet får du hos din kommune, hos kommunale avfallsbehandlingsforetak eller i forretningen der du kjøpte dette produktet.

Tekniske data

Strømforsyning:	4x 1,5V Mignon batterier eller via 6 V-ladeapparat (ekstra tilbehør til 230 V, 50 Hz
Batteri beredskapstid:	ca. 3 måneder (ved 5 tilfeller pr. dag)
Arbeidsområde:	0° C – 40° C
Optisk signalisering:	Blitslys
Akustisk signalisering:	Ringetone som kan endres i volum, tonehøyde og melodi
Høyde:	150 mm
Bredde:	115 mm
Dybde:	40 mm
Vekt:	350 g (inkl. batterier)



Dette produktet er i samsvar med den Europeiske Union's standarder. EU Samsvarserklæringer kan du få hos din fag-forhandler eller direkte fra produsenten av dette produktet.

Tekniske endringer forbeholdes.

Laitteen etusivu

Laitteen vasen

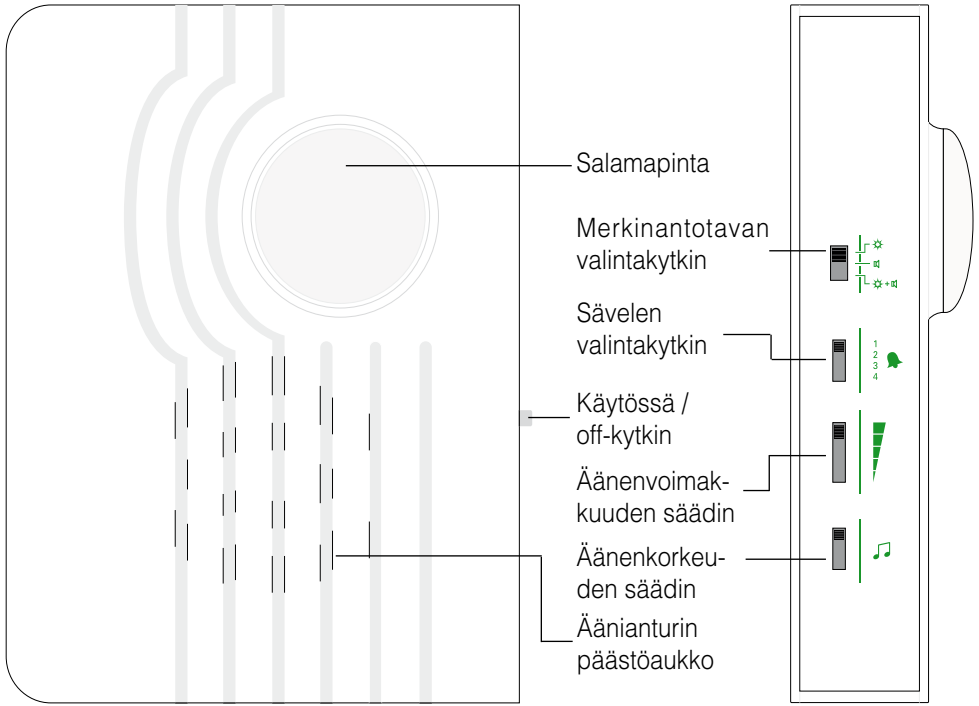

Laitteen alasu

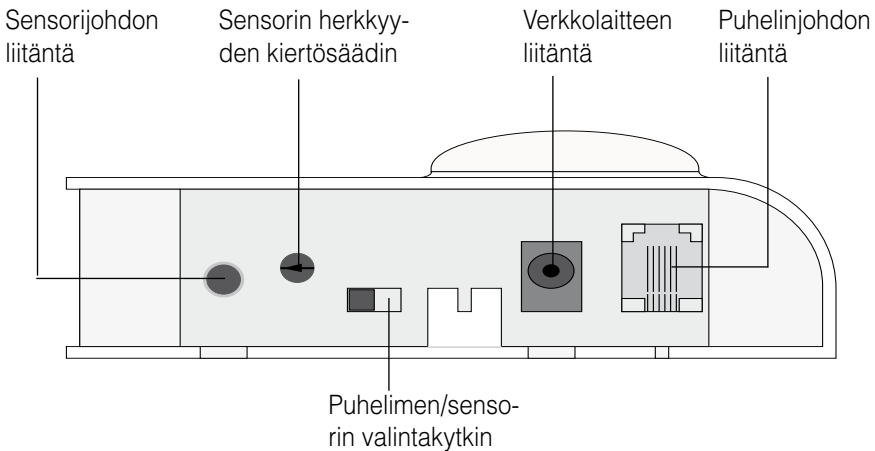

Onnittelumme *visuTone*-laitteen hankkimisen johdosta. Olet valinnut modernin, luotettavan järjestelmän. Ole hyvä ja lue tämä käyttöohje tarkkaavaisesti läpi, jotta voit suorittaa laitteen käyttöönoton oikein ja perehtyä kaikkiin järjestelmän tarjoamiin käyttömahdollisuuksiin.

Vakioitoimituksen laajuus

Ole hyvä ja tarkasta, että kaikki seuraavassa luetellut osat ovat mukana:

- *visuTone*
- 4 paristoa (mignon, AA, LR06)
- sensorijohto, pituus 5 metriä
- käyttöohje
- takuukortti

Mikäli osia puuttuu, ole hyvä ja käänny käyttämäsi alan liikkeen tai suoraan valmistajan puoleen.

Toimintaperiaate

visuTone vastaanottaa elektronisesti puhe- limesi tai ovikellosi soittoaänen ja muuntaa sen kuultaviksi ja näkyviksi signaaleiksi.

1. Paristojen paikalleenpano

visuTone-laitteen takasivulla on paristolokero. Avaa se painamalla pientä joustapeukalolla paristolokeron kantta vastaan ja nostamalla kansi sitten pois. Pane sitten mukana toimitetut neljä paristoa niille kuuluviin aukkoihin. **Huolehdi tässä siitä, että paristojen navat asetetaan oikein!** Sulje sitten lokeron kansi jälleen.

2a. Sensorijohdon asennus

Liimaa sensorilevy tarrarenkaan avulla ovikellosi äänenpäästöaukon päälle ja työnnä sensorijohto *visuTone*-laitteen alapinnalla olevaan liitintään. Vedä tätä varten sensorilevyssä olevan tarrarenkaan pinnalla oleva suojakelmu pois.

Kun sensorijohto on käytössä, täytyy *visuTo-*

ne-laitteen alapinnalla oleva puhelin-/sensorivalintakytkin asettaa merkin  kohdalle. Jotta *visuTone*-laite voi toimia optimaalisesti, tulee herkkyyden kääntösäädin säätää niin, että sensori reagoi varmasti soittoaäneen.

2b. Puhelinjohdon asennus (ei sisälly toimitukseen, valinnainen)

Työnnä se johdon pää, jossa on läpinäkyvä clip-pistoke (6-napainen western-pistoke), *visuTone*-laitteen alapinnalla olevaan liitintään, ja toinen pää puhelinrasiasi Nliitintään. Kun puhelinjohto on käytössä, täytyy *visuTone*-laitteen alapinnalla oleva puhelin-/sensorivalintakytkin asettaa merkin  kohdalle.

Huomio:

VisuTone on suunniteltu liitettäväksi analogisen puhelinverkon.

Viite:

visuTone-laitteella voit ilmoittaa joko ovikelлон soimisesta tai puhelimen soimisesta. *visuTone*-laite ei voi käsitellä eikä näyttää näitä molempia soittoaäniä samanaikaisesti.

3. Käytössä / off-kytkin

Siirrä käytössä / off-kytkin on "ON". Siten *visuTone* on toiminnassa.

4a. Merkinantotavan valinta

Merkinantovalintakytkimen avulla voit valita, näytetäänkö ovikellon tai puhelimen sointi vain näkyvästi, vain kuultavasti vaiko sekä näkyvästi että kuultavasti. Työnnä merkinantovalintakytkin valintasi mukaan yhteen kolmesta mahdollisesta asennosta:

- kytkin ylhäällä: vain näkyvästi
- kytkin keskiasennossa: vain kuultavasti
- kytkin alhaalla: näkyvästi ja kuultavasti

4b. Sävelen valinta

Valitse yksi neljästä mahdollisesta sävelestä sävelen valintakytkimen avulla.

4c. Äänenvoimakkuuden säätö

Voit valita soittosignaalin äänenvoimakkuuden viidestä voimakkuudesta äänenvoimakkuuden säätimen avulla.

4d. Äänenkorkeuden säätö

Soittoäänen korkeutta voidaan säätää korkeammalle tai matalammalle neljällä eri tasolla äänenkorkeuden säätimen avulla.

Huomautus (erikoisvaruste)

Erikoisvarusteena saatava verkkolaite voidaan liittää *visuTone*-laitteen alapinnalla olevaan liitäntään, jossa on merkki „DC 6V“.

Huolto ja hoito

Laitte ei tarvitse huoltoa. Jos laite on likaantunut, tulee se puhdistaa aika ajoin pehmeällä, kostutetulla liinalla. **Huomio: Irroita laitteen liitännät ennen puhdistusta!**

Älä koskaan käytä puhdistukseen alkoholia, ohennusnestettä tai muita orgaanisia liuotteita. Laitetta ei saa jättää pitemmäksi aikaa välittömään auringonpaisteeseen ja sitä tulee lisäksi suojata liialliselta kuumuudelta, kosteudelta tai voimakkaalta mekaaniselta tärinältä

Huomio: Laitte ei ole roiskesuojattu. Älä pane laitteen päälle mitään nesteellä täytettyjä esineitä, esim. maljakoita. Älä myöskään pane avotulen lähteitä, kuten esim. palavia kynttilöitä, laitteen päälle.

Ole hyvä ja huolehdi siitä, että paristoihin ei kohdistu liiallista lämpöä, kuten auringonpaistetta, avotulta tai vastaavaa.

Takuu

Laitte on erittäin turvallinen käyttää. Mikäli se ei toimi moitteettomasti oikein käytettynä, käänny myyntiliikkeen puoleen tai ota suoraan yhteyttä valmistajaan.

Takuu kattaa sekä korjauskustannukset että lähetyksestä aiheutuneet kulut. Tämä edellyttää kuitenkin, että laite palautetaan alkuperäispakkauksessa. Tämän vuoksi säilytä aina laitteen pakkaus.

Takuu ei ole voimassa, jos vika on aiheutunut väärästä käytöstä tai jos laitetta ovat korjanneet muut kuin valtuutetut korjausliikkeet (koneen sinetin rikkoutuminen). Takuukortti ja kopio ostokuitista tai laskusta on aina liitettävä mukaan, kun lähetät laitteen takuukorjaukseen huoltoliikkeeseen takuuaikana.

Laitteen tuotenumero on aina ilmoitettava.



Laitteen hävittäminen Käytöstä poistettujen sähkö- ja elektroniikkalaitteiden hävittämisessä sovelletaan Euroopan unionin maissa sekä muissa Euroopan maissa erityisesti näille laitteille tarkoitettua kierrätysjärjestelmää. Tuotteessa tai pakkauksessa oleva symboli tarkoittaa, että laitetta ei saa hävittää tavallisen talousjätteen mukana vaan se on jätettävä sähkölaitteille ja elektronisille laitteille tarkoitettuihin kierrätyspisteisiin. Vanhojen tuotteiden hävittäminen oikealla tavalla aut-

taa vähentämään ympäristölle ja ihmisille mahdollisesti koituvia haittavaikutuksia. Vääränlainen laitteen hävittäminen saattaa olla vaaraksi ympäristölle ja ihmisten terveydelle. Materiaalien uudelleenkäyttö säästää raaka-ainevarojen kulutusta. Lisää tietoa laitteen kierrätyksestä saat omalta kunnaltasi, asuinalueesi kierrätyspisteistä tai liikkeestä, josta olet tuotteen ostanut.

Tekniset tiedot

Virransyöttö:	4 kpl 1,5V mignon-paristoja tai 6 V-pistokeverkkolaitteella (erikoisvaruste) 230 V, 50 Hz sähköverkosta
Paristojen käyttövalmiuden kesto:	n. 3 kuukautta (5 toimintaa päivässä)
Toiminta-alue:	0° C – 40° C
Optinen merkinanto:	salamavalo
Akustinen merkinanto:	soittoääni, jonka voimakkuutta, äänenkorkeutta ja säveltä voi muuttaa
Korkeus:	150 mm
Leveys:	115 mm
Syvyys:	40 mm
Paino:	350 g (mukana paristot)



Tämä tuote vastaa Euroopan unionin asettamia normeja. EY-vaatimustenmukaisuusvakuutuksen voitte saada jälleenmyyjältänne tai suoraan tuotteen valmistajalta.

Pidätetään oikeus teknisiin muutoksiin.

Przednia strona urządzenia

zostawił strona urządzenia

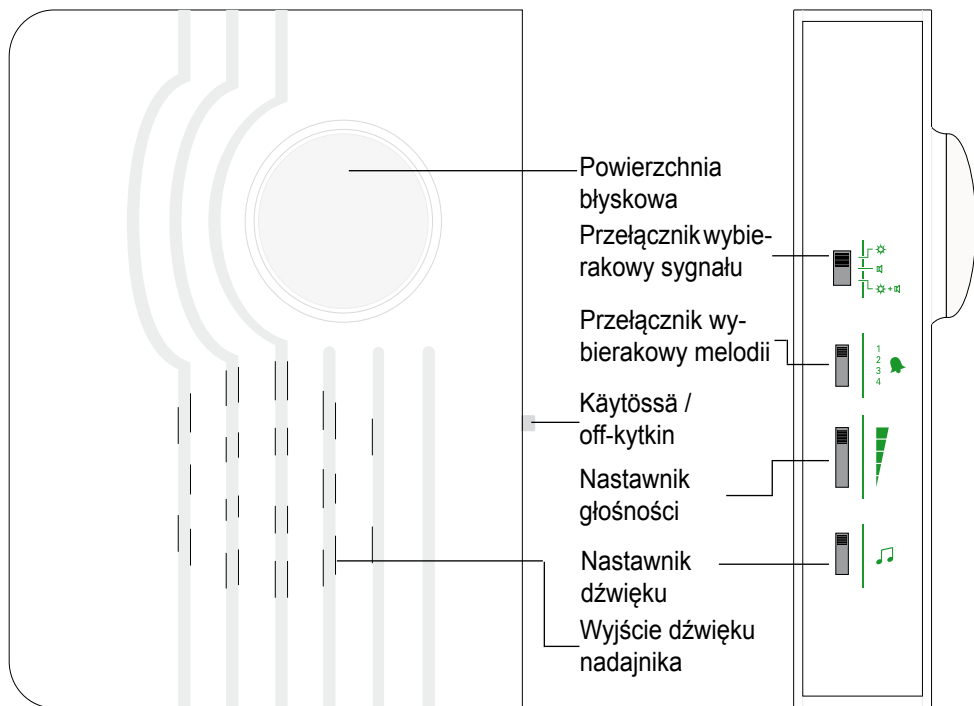

Dolna strona urządzenia

Gniazdko do przyłączenia kabla czujnika

Regulator obrotowy do nastawiania czułości czujnika

Gniazdko zasilacza

Gniazdko do przyłączenia kabla telefonicznego

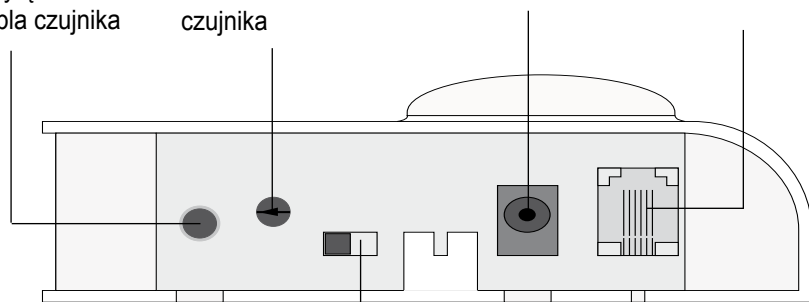

Przełącznik wybierakowy telefoniczny / czujnikowy

Gratulujemy zakupu urządzenia *visuTone*. Tym zakupem zdecydowaliście się Państwo na nabycie nowoczesnego i niezawodnego systemu. Prosimy o uważne przeczytanie treści niniejszej instrukcji obsługi, aby następnie móc urządzenie właściwie uruchomić i zapoznać się ze wszystkimi możliwościami oferowanymi przez ten system.

Standardowy zakres dostawy

Prosimy o sprawdzenie, czy w opakowaniu znajdują się wszystkie, niżej wymienione części:

- *visuTone*
- 4 baterie (Mignon, AA, LR06)
- Kabel czujnika, długość 5 m
- Instrukcja obsługi
- Karta gwarancyjna

W wypadku braku jakiegokolwiek części prosimy o zwrócenie się z tym do specjalistycznego sklepu lub bezpośrednio do producenta.

Zasada działania

Urządzenie *visuTone* przejmuje drogą elektroniczną sygnały aparatu telefonicznego lub dzwonka u drzwi i przetwarza je na sygnały akustyczne i optyczne

1. Zakładanie baterii

Na tylnej stronie urządzenia *visuTone* znajduje się komórka do zakładania baterii. Komórkę należy otworzyć przez naciśnięcie kciukiem małego strzemiączka znajdującego się na pokrywie komórki na baterie i następnie pokrywę komórki otworzyć. Teraz dostarczone cztery baterie należy włożyć na przeznaczone do tego miejsce. **Należy przy tym uważać na właściwy układ biegunowości baterii !** Następnie urządzenie należy zamknąć.

2a. Zakładanie kabla czujnika

Płytkę czujnika należy przy pomocy pierścienia klejącego nakleić na otwór wyjściowy dźwięku dzwonka u drzwi i następnie kabel

czujnika wetknąć w gniazdko przyłączeniowe znajdujące się w dole urządzenia *visuTone*. W tym celu należy uprzednio ściągnąć folię ochronną pierścienia klejącego znajdującego się na płytce czujnika.

W wypadku stosowania kabla czujnika należy przełącznik wybierakowy telefonu / czujnika, znajdujący się w dole urządzenia *visuTone*, nastawić na symbol . Aby urządzenie *visuTone* działało optymalnie, regulator obrotowy czułości należy tak nastawić, aby czujnik reagował niezawodnie na sygnał.

2b. Zakładanie kabla telefonicznego (nie włączone, fakultatywne)

Końcówkę z przezroczystą wtyczką klipsovą (wtyczka 6-biegunowa) należy wetknąć w gniazdko przyłączeniowe znajdujące się w dolnej stronie urządzenia *visuTone*, drugi koniec należy wetknąć w gniazdko przyłączeniowe N puszkii wtykowej telefonu.

W wypadku stosowania kabla telefonicznego należy przełącznik wybierakowy telefonu / czujnika, znajdujący się w dole urządzenia *visuTone*, nastawić na symbol .

Uwaga

VisuTone jest przeznaczony do podłączenia do sieci telefonicznej analogowej.

Wskazówka

Przy pomocy urządzenia *visuTone* sygnalizowane może być albo dzwonienie dzwonka u drzwi albo dzwonienie aparatu telefonicznego. Urządzenie *visuTone* nie może równocześnie przetwarzać i sygnalizować obydwu sygnałów.

3. wł / wył Zmienić

Przesuń wł / wył Zmienić do pozycji „ON”. Dlatego *visuTone* działa.

4a. Nastawianie rodzaju sygnalizowania

Przełącznikiem wybierakowym sygnału można wybierać, czy dzwonięcie u drzwi lub dzwonięcie telefonu sygnalizowane ma być tylko optycznie, tylko akustycznie lub optycznie i równocześnie akustycznie. W tym celu przełącznik wybierakowy sygnału należy przesunąć na jedną z trzech możliwych pozycji:

- przełącznik w górze: sygnalizowanie tylko optyczne
- przełącznik pośrodku: sygnalizowanie tylko akustyczne
- przełącznik w dole: sygnalizowanie optyczne i akustyczne

4b. Nastawianie melodii

Przełącznikiem wybierakowym melodii należy nastawić jedną z czterech możliwych melodii.

4c. Nastawianie głośności

Głośność sygnału akustycznego można nastawiać nastawnikiem głośności w pięciu stopniach.

4d. Nastawianie dźwięku

Dźwięk sygnału akustycznego można nastawiać nastawnikiem dźwięku pomiędzy dźwiękiem wysokim i niskim w czterech stopniach.

Uwaga (wyposażenie specjalne)

Zasilacz, który można otrzymać jako wyposażenie specjalne, może być przyłączany do gniazodka oznaczonego przez „DC 6V” w dole urządzenia *visu Tone*.

Konserwacja i dogład

Urządzenie nie wymaga konserwacji. W razie zabrudzenia urządzenie należy od czasu do czasu przecierać miękką, zwilżoną ściereczką. **Uwaga: Przed przystąpieniem do czyszczenia urządzenie należy wyłączyć spod prądu !**

Do czyszczenia nie wolno w żadnym wypadku stosować alkoholu, rozcieńczalników lub innych organicznych rozpuszczalników. Urządzenie nie może być przez dłuższy czas wystawiane na bezpośrednie działanie promieni słonecznych, a prócz tego musi być chronione przed wysokimi temperaturami, wilgocią i silnymi wstrząsami mechanicznymi.

Uwaga: Urządzenie nie jest zabezpieczone przed wodą rozbryzgową. Na urządzeniu nie wolno ustawiać żadnych, wypełnionych cieczami przedmiotów, jak np. wazon. Na urządzeniu nie wolno również ustawiać żadnych otwartych źródeł zapalnych, takich jak np. palące się świeczki.

Należy zwrócić uwagę na to, aby baterie nie były wystawiane na działanie nadmiernych temperatur, np. w wyniku działania promieni słonecznych, ognia lub tym podobnych źródeł.

Garancia

A készülék nagy üzembiztonsággal rendelkezik. Amennyiben szakszerű használat ellenére zavar lép fel, kérjük forduljon szakkereskedőhöz vagy közvetlenül a gyártóhoz. A garancia magába foglalja az ingyenes javítást és az ingyenes postázást. Ennek előfeltétele a termék eredeti csomagolásban való beküldése, tehát ezt ne dobja el.

A garancia megszűnik olyan károk esetében, amelyek nem szakszerű használatra vagy erre nem felhatalmazott személyek által jávítási kísérletekre (a készülékszár megsemmisítése) vezethetőek vissza. Garanciális javítások csakis a kitöltött garanciakártya és a szakkereskedő által kiállított számla/pénztári nyugta beküldése esetén lehetségesek.

A készülékszámot minden esetben fel kell tüntetni.



Megsemmisítés Használt elektromos és elektronikus készülékek megsemmisítése (érvényes az Európai Unió országában és olyan más európai országokban, amelyek külön gyűjtőrendszerrel rendelkeznek az ilyen készülékek számára).

A terméken vagy annak csomagolásán látható szimbólum arra utal, hogy ezt a terméket nem szabad háztartási hulladékként kezelni, hanem egy elektromos és elektronikus készülékek újrahasznosítására szolgáló átve-

vőhelyen kell leadni. A termék helyes megsemmisítésével Ön hozzájárul a környezet és más emberek egészségének védelméhez. A helytelen hulladékkezelés veszélyezteti a környezetet és az egészséget. A nyersanyagok újrahasznosítása elősegíti a nyersanyag felhasználás csökkentését.

A termék újrahasznosításával kapcsolatos további információkat a helyi közigazgatás, a kommunális hulladékmegsemmisítő üzemek vagy az az üzlet szolgálhat, ahol Ön a terméket vásárolta.

Charakterystyka techniczna

Zasilanie prądem:

4 x baterie Mignon 1,5V lub zasilaczem wtykowym 6 V (wyposażenie specjalne) na 230 V, 50 Hz
ok. 3 miesięcy (w razie 5 działań w ciągu dnia)
0° C – 40° C

Użytkowanie baterii:

Zakres roboczy:

Sygnalizacja optyczna:

Sygnalizacja akustyczna:

lampka błyskowa

dźwięk dzwonka zmieniany w głośności, wysokości dźwięku i melodii

Wysokość:

150 mm

Szerokość:

115 mm

Głębokość:

40 mm

Súly:

350 g (łącznie z bateriami)



Ez a termék megfelel az Európai Unió szabványainak.

Az EU konformitási nyilatkozatok szakkereskedelembe és közvetlenül a jelen termék gyártójánál szerezhetőek be.

Műszaki változtatások joga fenntartva.

A készülék elülső oldala

A készülék bal oldala

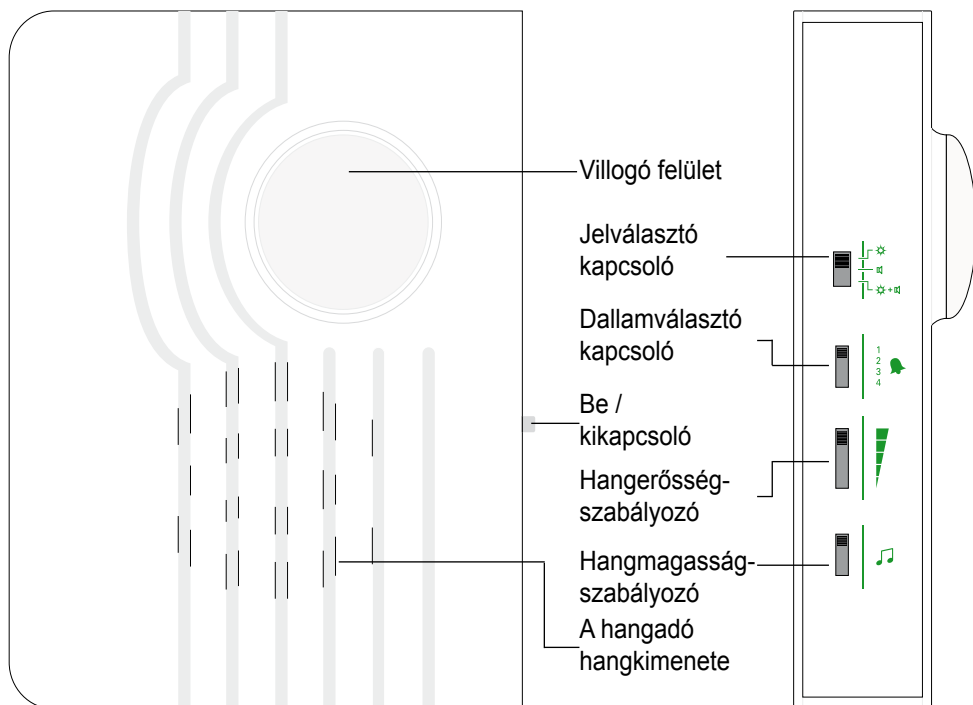

A készülék alsó oldala

Forgó szabályozó a szenzorérzékenység beállításához

Forgó szabályozó a szenzorérzékenység beállításához

A hálózati egység aljzata

Csatlakozóaljzat a telefonkábelhez

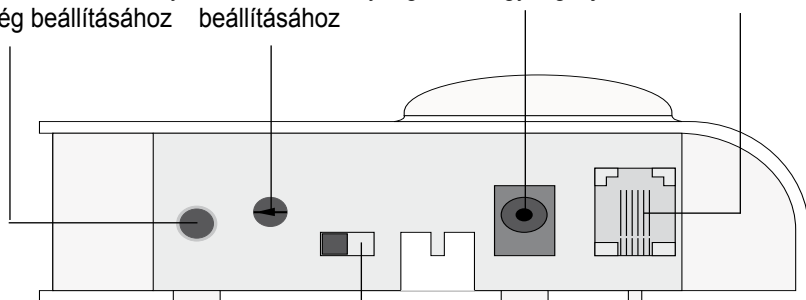

Telefon-/ szenzor-
választó kapcsoló

Gratulálunk Önnek a *visuTone* készülék megvásárlásához. Ön egy modern és megbízható rendszer mellett döntött. Kérjük, figyelmesen olvassa át ezt a használati útmutatót annak érdekében, hogy a berendezés üzembevétele megfelelően történjen és a rendszer valamennyi lehetőségével megismerkedhessen.

Szabványos szállítási terjedelem

Kérjük, ellenőrizze, hogy a csomagolásban valamennyi, az alábbiakban feltüntetett tartozék megtalálható:

- *visuTone*
- 4 elem (Mignon, AA, LR06)
- Szenzorkábel, 5 m hosszú
- Használati útmutató
- Garanciakártya

Amennyiben bizonyos alkatrészek hiányoznának, kérjük, hogy forduljon a szakkereskedőhöz vagy közvetlenül a gyártóhoz.

Működési elv

A *visuTone* elektronikus úton érzékeli a telefonjának vagy a házajtó csengőjének csengőjelzéseit és akusztikai, és optikai jelekké alakítja át azokat.

1. Az elemek behelyezése

A *visuTone* készülék hátoldalán található a telepfiók. Nyissa ki a telepfiókot oly módon, hogy a kis fület a hüvelykujjával a telepfiók fedele felé nyomja, majd leemeli azt. Ezt követően helyezze a csomagolásban található négy elemet a mélyedésbe. **Ennek során ügyeljen az elemek megfelelő polaritására!** Ezt követően zárja le ismét a készüléket.

2a. A szenzorkábel szerelése

Ragassa fel a szenzoros lapocskákat ragasztógyűrű segítségével az Ön házajtóján található hangkimeneti nyílásra és dugja be a szenzorkábelt a *visuTone* alsó oldalán elhelyezkedő csatlakozó aljzatba. Ehhez húzza le a szenzoros lapocskákon lévő ragasztógyűrű védőfóliáját.

A szenzorkábel alkalmazásakor a *visuTone* alsó oldalán elhelyezkedő telefon-/ szenzorválasztó kapcsolót  -ra kell állítani. A *visuTone* optimális működéséhez javasolt az érzékenységszabályozó forgószabályozót úgy beállítani, hogy a szenzor biztosan reagáljon a jelre.

2b. A telefonkábel szerelése (nem tartalmazza, opcionális)

Dugja a kábel átlátszó Clip- dugasszal (6 pólusú Western-dugasz) rendelkező végét a *visuTone* alsó oldalán elhelyezkedő csatlakozó aljzatba, a másik végét pedig a telefon dugaszoló aljzatának N csatlakozó aljzatába. A telefonkábel alkalmazásakor a *visuTone* alsó oldalán elhelyezkedő telefon-/ szenzorválasztó kapcsolót  -ra kell állítani.

Figyelem:

A *visuTone* tervezték a kapcsolatot az analóg telefonhálózaton keresztül.

Figyelmeztetés

A *visuTone* készülék vagy az ajtócsengő, vagy pedig a telefon csengését tudja jelezni. A *visuTone* egymással párhuzamosan mindkét jelet fel tudja dolgozni és meg tudja jeleníteni.

3. Be / kikapcsoló

Mozgassa a be / kikapcsolót „ON”. Így a *visuTone* működik.

4a. A jelzés módjának beállítása

A jelválasztó kapcsoló segítségével kiválaszthatja, hogy az ajtócsengő vagy a telefon csengésének jelzése csak optikailag, csak akusztikusan vagy optikailag és akusztikusan történjen.

Tolja ehhez a jelválasztó kapcsolót a három lehetséges pozíció egyikébe:

- Felső kapcsoló: Csak optikailag
- Középső kapcsoló: Csak akusztikusan
- Alsó kapcsoló: Optikailag és akusztikusan

4b. A dallam beállítása

A dallamválasztó kapcsoló segítségével állítsa be a négy lehetséges dallam egyikét.

4c. A hangerő beállítása

A csengőjel hangerősségét a hangerősség-szabályozó segítségével öt fokozatban állíthatja be.

4d. A hangszín beállítása

A csengőjel hangszíne a hangszín-szabályozó segítségével a magas és a mély hang közötti tartományban 4 fokozatban állítható be.

Megjegyzés (Extra tartozék)

Az extra tartozékként megvásárolható hálózati egység a *visuTone* készülék alsó oldalán található „DC 6V” jelzéssel jelölt aljzathoz csatlakoztatható.

Karbantartás és ápolás

A készülék nem igényel karbantartást.

Szennyeződés esetén időnként javasolt a készüléket puha, megnedvesített ronggyal megtisztítani. **Figyelem: a tisztítás előtt áramtalanítsa a készüléket!**

Sose használjon alkoholt, hígítót vagy egyéb szerves oldószert. A készüléket nem javasolt hosszabb időn keresztül közvetlen napsugárzásnak, és ezen kívül védeni kell a túlzott hőszégtől, nedvességtől vagy az erős mechanikai rázkódástól.

Figyelem: A készülék nem rendelkezik felroccsenő víz elleni védelemmel. Ne helyezzen folyadékkal töltött tárgyakat, - mint például vázák- a készülékre. Nyílt tűzforrások, mint például égő gyertyák szintén nem helyezhetőek a készülékre.

Kérjük, ügyeljen arra, hogy az elemeket ne tegye ki túlzott hőforrásnak, mint például napsugárzás, tűz vagy hasonlók.

Gwarancja

Urządzenie charakteryzuje się dużym bezpieczeństwem w użyciu. Jeżeli mimo właściwej obsługi wystąpią zakłócenia, to należy nawiązać kontakt z handlem specjalistycznym, w którym urządzenie zostało nabyte, lub zwrócić się z tym bezpośrednio do producenta. Zakres gwarancji obejmuje bezpłatną naprawę oraz bezpłatną przesyłkę zrotną. Warunkiem tego jest przesłanie sprzętu w opakowaniu oryginalnym.

W związku z tym opakowania oryginalnego nie należy wyrzucać.

Roszczenia gwarancyjne wygasają, jeżeli powstałe uszkodzenia spowodowane zostaną niewłaściwym posługiwaniem się urządzeniem lub próbami naprawy przez osoby do tego nieupoważnione (zniszczenie plombury urzędu). Naprawy w ramach gwarancji dokonane zostaną wyłącznie na podstawie przesłanej, wypełnionej karty gwarancyjnej i kopii rachunku/ kwitu kasowego handlu specjalistycznego. **W każdym wypadku należy podać numer urzędu.**



Recykling Usuwanie zużytego sprzętu elektrycznego i elektronicznego (do zastosowania w krajach Unii Europejskiej i innych krajach europejskich posiadających specjalny system zbiorczy dla tego rodzaju sprzętu).

Symbol na wyrobie lub jego opakowanie zwracają uwagę na to, że produkt ten nie może być traktowany jako normalny odpad z gospodarstwa domowego, lecz musi być przekazany do punktu zbiorczego dla recyklingu sprzętu elektrycznego i elektro-

nicznego. Przyczyniając się do właściwego usuwania tego rodzaju wyrobów chroni się środowisko naturalne oraz zdrowie współobywateli. Przez niewłaściwe usuwanie takich wyrobów zagraża się środowisku naturalnemu i zdrowiu. Recykling materiałów pozwala na zmniejszenie zużycia surowców. Dalsze informacje na temat recyklingu tego produktu można otrzymać w gminie, w komunalnych zakładach do usuwania odpadów specjalnych lub w sklepie, w którym produkt został nabyty.

Műszaki adatok

Áramellátás:

4x1,5 V Mignon-elemek vagy 6V feletti dugaszolható hálózati egység (extra tartozék)

Elem készenléti időtartama:

230 V-hoz, 50 Hz-hez csatlakoztatva

Működési tartomány:

Kb. 3 hónap (napi 5 esemény esetén)

Optikai jelzés:

0° C – 40° C

Akusztikai jelzés:

Blitzleuchte

Magasság:

Hangerősség, hangmagasság és dallam tekintetében változtatható csengőhang

Szélesség:

150 mm

Mélység:

115 mm

Waga:

40 mm

350 g (elemekkel együtt)



Produkt ten jest zgodny z normami Unii Europejskiej.

Deklarację zgodności Wspólnoty Europejskiej otrzymać można w specjalistycznym sklepie handlowym lub bezpośrednio u producenta tego wyrobu.

Zastrzega się możliwość dokonywania zmian technicznych.

D

Germany

Humantechnik GmbH
Im Wörth 25
D-79576 Weil am Rhein

Tel.: +49 (0) 76 21/ 9 56 89-0
Fax: +49 (0) 76 21/ 9 56 89-70
E-mail: info@humantechnik.com

CH

Switzerland

Humantechnik GHL AG
Rastatterstrasse 9
CH-4057 Basel

Tel.: +41 (0) 61/ 6 93 22 60
Fax: +41 (0) 61/ 6 93 22 61
E-mail: info@humantechnik.com

F/B

France
Belgium

SMS
Audio Electronique Sàrl
173 rue du Général de Gaulle
F-68440 Habsheim

Tel.: +33 (0) 3 89/ 44 14 00
Fax: +33 (0) 3 89/ 44 62 13
E-mail: sms@audiofr.com

NL

Netherlands

Hoorexpert BV
Gildenstraat 30
NL-4143 HS Leerdam

Tel.: +31 (0) 3 45/ 63 23 93
Fax: +31 (0) 3 45/ 63 29 19
E-mail: info@hoorexpert.nl

GB

Great Britain

Sarabec Ltd
15 High Force Road
GB-Middlesbrough TS2 1RH

Tel.: +44 (0) 16 42/ 24 77 89
Fax: +44 (0) 16 42/ 23 08 27
E-mail: enquiries@sarabec.co.uk

**For other service-partners
in Europe please contact:**

Humantechnik Germany

Tel.: +49 (0) 76 21/ 9 56 89-0
Fax: +49 (0) 76 21/ 9 56 89-70
Internet: www.humantechnik.com
E-mail: info@humantechnik.com

